

WYPEŁNIA ZDAJĄCY

KOD

--	--	--

PESEL

--	--	--	--	--	--	--	--	--	--

Miejsce na naklejkę.

Sprawdź, czy kod na naklejce to

M-200.

Jeżeli tak – przyklej naklejkę.
Jeżeli nie – zgłoś to nauczycielowi.

EGZAMIN MATURALNY Z FIZYKI

POZIOM ROZSZERZONY



ARKUSZ POKAZOWY

TERMIN: **4 marca 2022 r.**

CZAS PRACY: **do 210 minut**

LICZBA PUNKTÓW DO UZYSKANIA: **60**

Instrukcja dla zdającego

1. Sprawdź, czy arkusz egzaminacyjny zawiera 48 stron (zadania 1–12). Ewentualny brak zgłoś przewodniczącemu zespołu nadzorującego egzamin.
2. Rozwiązania i odpowiedzi zapisz w miejscu na to przeznaczonym przy każdym zadaniu.
3. W rozwiązaniach zadań rachunkowych przedstaw tok rozumowania prowadzący do ostatecznego wyniku oraz pamiętaj o jednostkach.
4. Pisz czytelnie. Używaj długopisu/pióra tylko z czarnym tuszem/atramentem.
5. Nie używaj korektora, a błędne zapisy wyraźnie przekreśl.
6. Pamiętaj, że zapisy w brudnopisie nie będą oceniane.
7. Możesz korzystać z *Wybranych wzorów i stałych fizykochemicznych na egzamin maturalny z biologii, chemii i fizyki*.
8. Symbol  zamieszczony w nagłówku zadania zwraca uwagę na to, że do rozwiązania zadania będzie niezbędne użycie kalkulatora pozwalającego obliczać wartości logarytmów, funkcji trygonometrycznych oraz funkcji wykładniczych.
9. Symbol  zamieszczony w nagłówku zadania zwraca uwagę na to, że do rozwiązania zadania będzie pomocne lub niezbędne użycie linijki.
10. Na tej stronie oraz na karcie odpowiedzi wpisz swój numer PESEL i przyklej naklejkę z kodem.
11. Nie wpisuj żadnych znaków w części przeznaczonej dla egzaminatora.

MFAP-R0-**200**-2203

Zadanie 1.

Z niewielkiej wysokości nad poziomym podłożem uczniowie rzucili małą metalową kulkę. Prędkość \vec{v}_0 kulki w chwili początkowej ruchu ($t_0 = 0$) miała kierunek poziomy. Gdy kulka się poruszała, uczniowie wykonali serię zdjęć stroboskopowych (w jednakowych odstępach czasu) kulki w płaszczyźnie ruchu. Na zdjęciu przedstawiającym położenia kulki uczniowie dorysowali kartezjański układ współrzędnych (x, y) oraz tor ruchu kulki (zobacz rysunek poniżej).

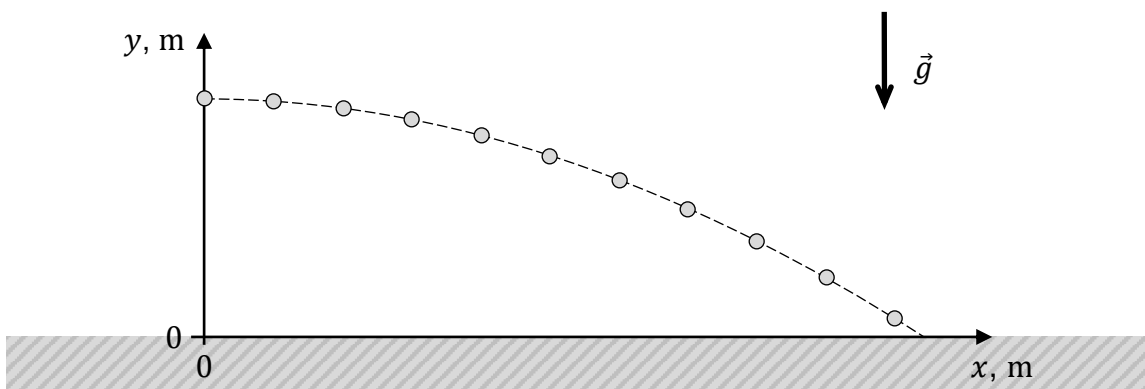

Następnie uczniowie wyznaczyli równanie toru ruchu kulki. W tym celu założyli, że torem ruchu jest fragment paraboli. W równaniu toru współczynniki liczbowe wyrażono w podstawowych jednostkach układu SI:

$$y = 2 - \frac{1}{18}x^2$$

W zadaniach 1.1.–1.2. pominiemy opór powietrza i przyjmijmy do obliczeń wartość przyspieszenia ziemskiego $g = 9,81 \text{ m/s}^2$.

Zadanie 1.2. (3 pkt)

Oblicz v_0 – wartość prędkości początkowej tej kulki. Zapisz obliczenia.

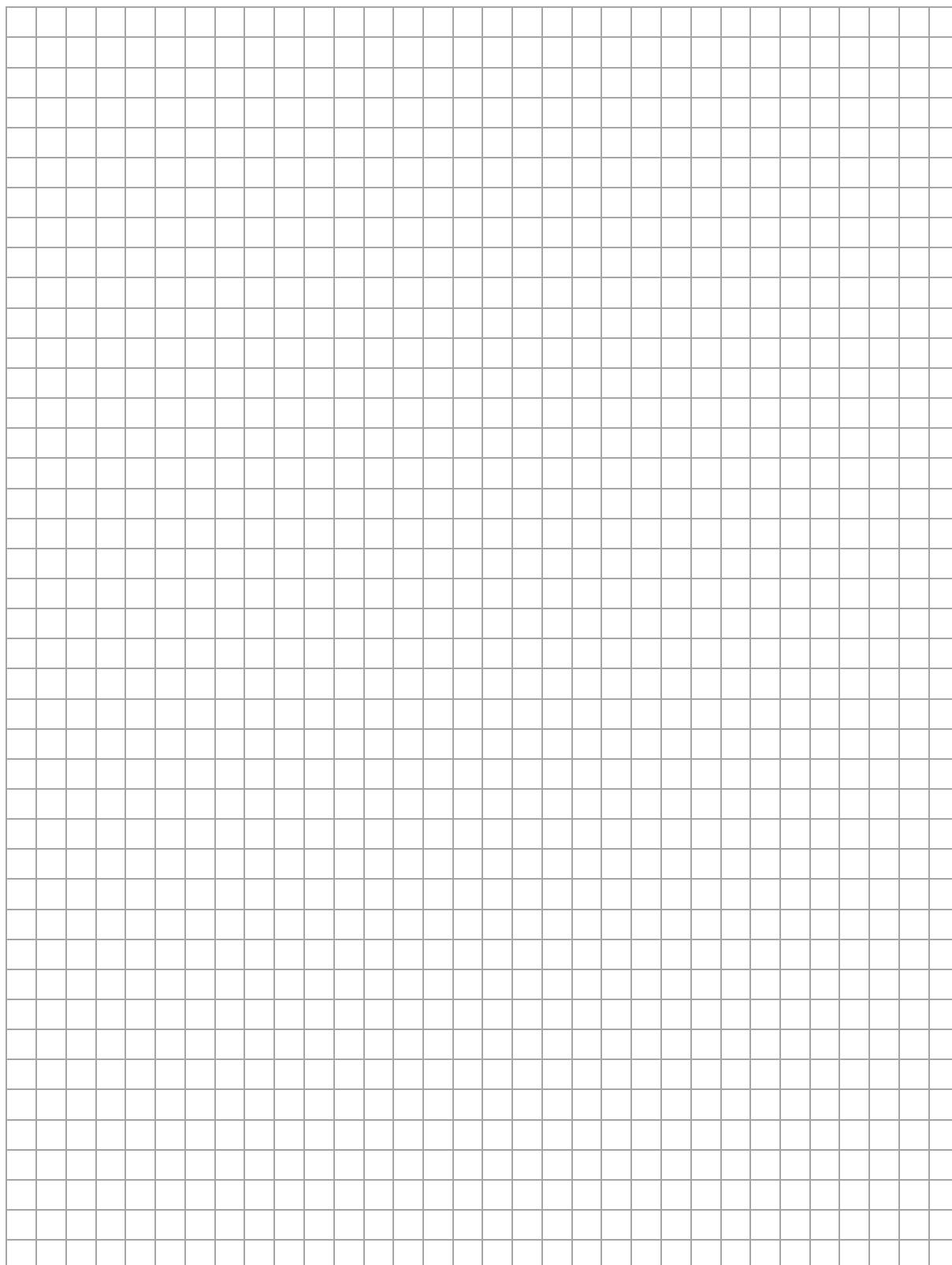

Zadania egzaminacyjne są wydrukowane na kolejnych stronach.

Zadanie 2.

Jednorodny walec o masie m i promieniu R obraca się z prędkością kątową ω_0 względem swojej osi symetrii. Obracający się walec jest utrzymywany poziomo w ten sposób, że nie dotyka podłoża (zobacz rysunki 1. i 2.). Moment bezwładności walca względem jego osi symetrii jest równy $I = \frac{1}{2}mR^2$.

Rysunek 1.

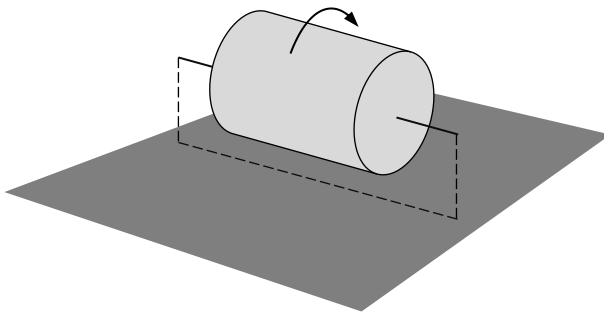

Rysunek 2. (widok z boku)

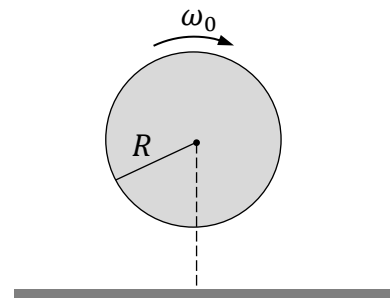

W pewnej chwili $t_0 = 0$ obracający się walec położono na twardym, poziomym podłożu (zobacz rysunki 3. i 4.). Prędkość ruchu postępowego walca w chwili t_0 była równa zero. Od tego momentu – na skutek ruchu obrotowego – walec toczył się przez pewien czas z poślizgiem.

Rysunek 3.

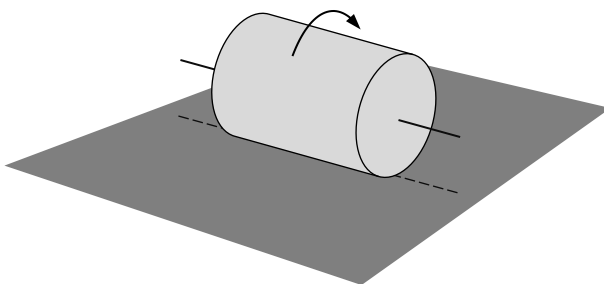

Rysunek 4. (widok z boku)

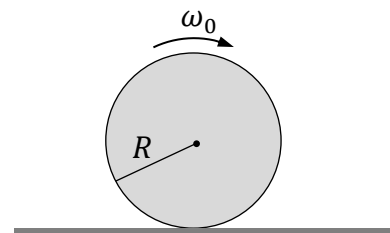

Uwzględnij tarcie kinetyczne (poślizgowe), ale pominiń inne opory ruchu. Przyjmij, że siła tarcia działająca na walec ma stałą wartość.

Zadanie 2.1. (1 pkt)

Na rysunku poniżej zaznaczono kierunek obrotu walca, gdy walec już toczy się z poślizgiem po poziomym podłożu. Środek masy walca oznaczono jako S , a punkt na walcu, przy styku z podłożem, oznaczono jako A .

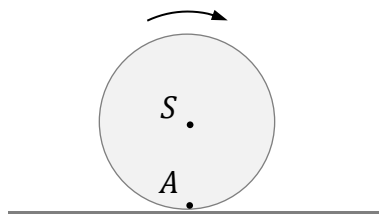

Narysuj wektor siły tarcia kinetycznego \vec{T} przyłożony w punkcie A . Uwzględnij prawidłowy kierunek i zwrot tego wektora.

Zadanie 2.2. (1 pkt)

Dokończ zdanie. Zaznacz odpowiedź A, B albo C oraz odpowiedź 1., 2. albo 3.

Do momentu, gdy poślizg walca ustał, walec poruszał się ruchem postępowym

A.	jednostajnym,	a prędkość kątowna ruchu obrotowego walca	1.	była stała.
B.	przyśpieszonym,		2.	się zwiększała.
C.	opóźnionym,		3.	się zmniejszała.

Pozostała część zadania na następnej stronie.

Zadanie 2.3. (4 pkt)

W chwili t_1 , gdy poślizg walca ustał, środek walca osiągnął prędkość liniową o wartości v_1 i prędkość kątową o wartości ω_1 .

Oblicz wartość liczbową ilorazu prędkości kątowych $\frac{\omega_1}{\omega_0}$. Zapisz obliczenia.

Wskazówka: Podczas poślizgu $a \neq \epsilon R$, gdzie a jest wartością przyspieszenia liniowego walca, ϵ jest wartością przyspieszenia kątowego walca.

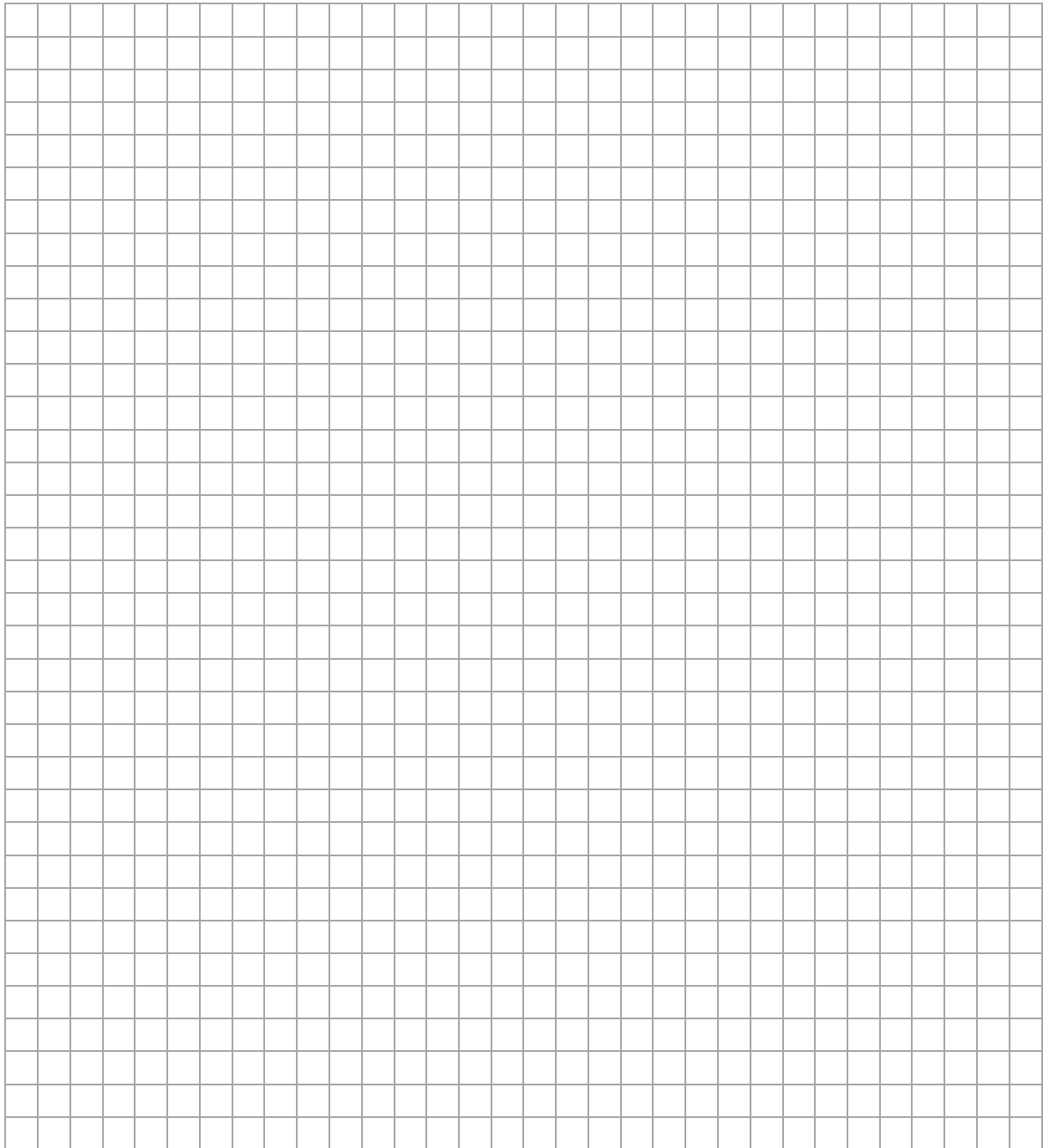

Zadania egzaminacyjne są wydrukowane na kolejnych stronach.

Zadanie 3.

Ciało niebieskie \mathcal{N} krąży wokół gwiazdy macierzystej \mathcal{G} po orbicie eliptycznej. Długość półosi wielkiej tej orbity eliptycznej jest równa $a = 6$ au. Na rysunku poniżej przedstawiono położenia ciała, gdy przechodzi ono przez punkt P (perycentrum orbity) oraz gdy przechodzi ono przez punkt B . Prędkość ciała w punkcie P wynosi \vec{v}_P . Odległość punktu P od środka gwiazdy jest równa r_P , natomiast odległość punktu B od środka gwiazdy jest równa $r_B = 2r_P$. Długość boku kratki odpowiada umownej jednostce prędkości.

Do analizy zagadnienia przyjmij model zjawiska, w którym:

- ciało \mathcal{N} traktujemy jako punkt materialny
- przyjmujemy, że ciało \mathcal{N} oddziałuje jedynie z gwiazdą \mathcal{G}
- przyjmujemy, że środek masy układu przypada w środku gwiazdy \mathcal{G} .

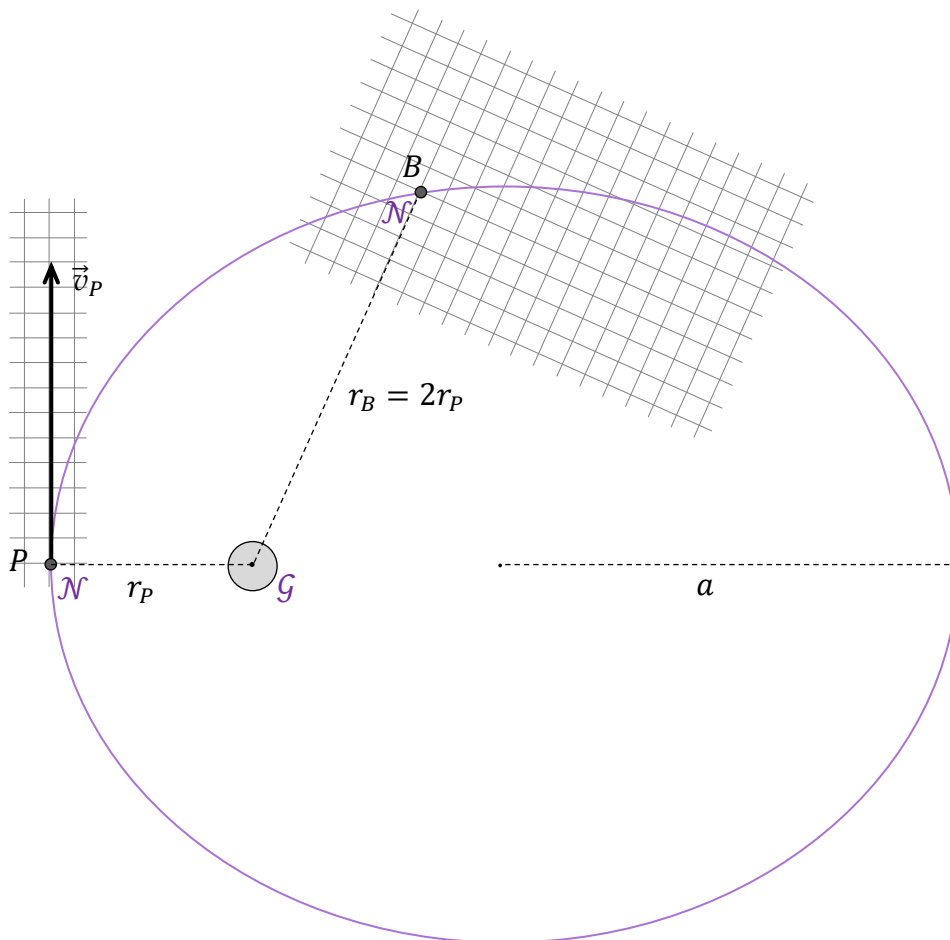

Zadanie 3.1. (3 pkt)

Na rysunku (strona 10) skonstruuj i narysuj \vec{v}_B – wektor prędkości ciała w punkcie B .

Uwzględnij poprawny kierunek i zwrot prędkości \vec{v}_B oraz proporcje między

wartościami wektorów \vec{v}_B i \vec{v}_P . Poniżej opisz i uzasadnij krótko etapy konstrukcji –

powołaj się na odpowiednie prawa / zależności fizyczne uzasadniające konstrukcję.

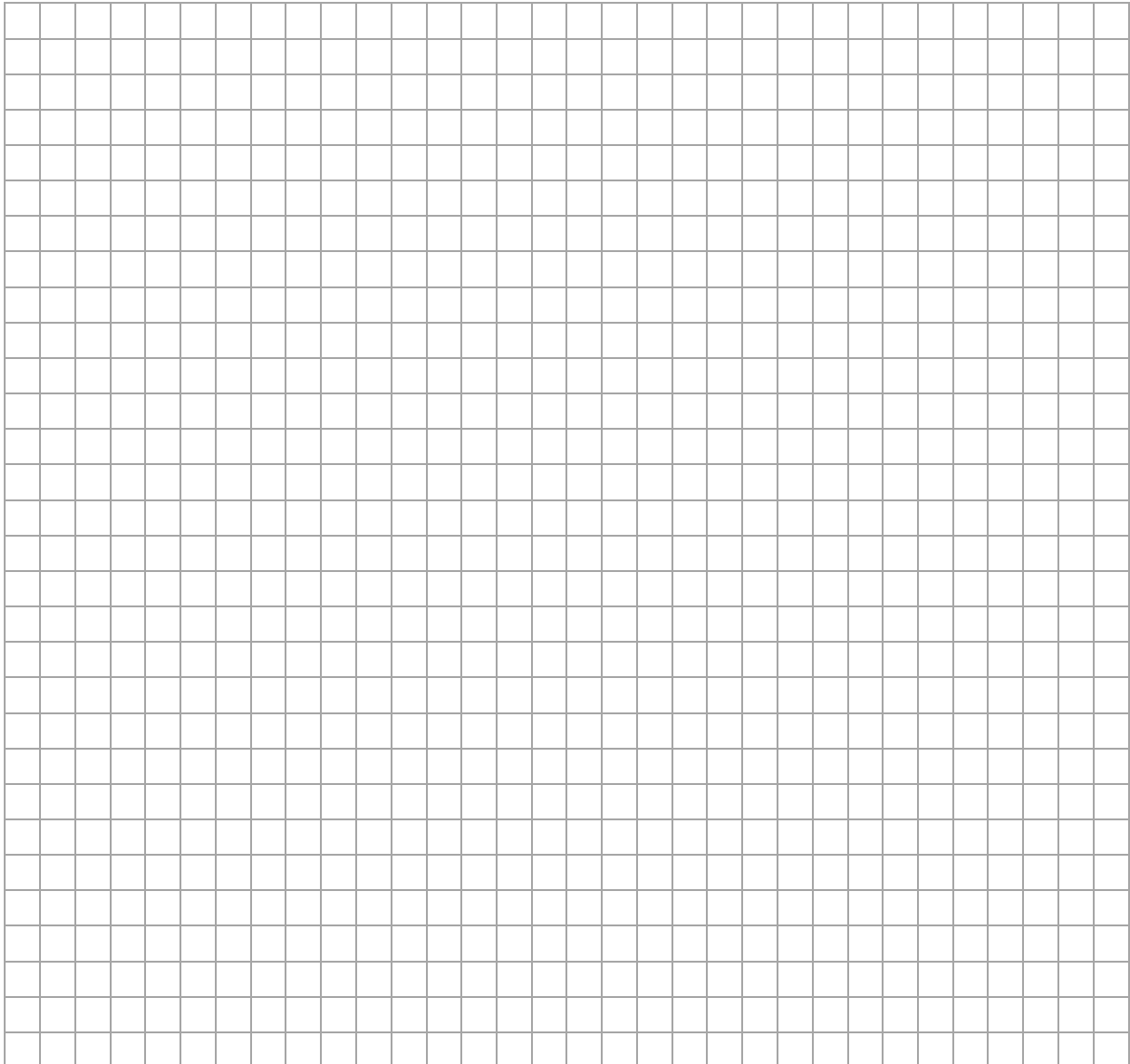

Pozostała część zadania na następnej stronie.

Zadanie 3.2. (1 pkt)

Na którym rysunku (A–D) prawidłowo narysowano wektory sił grawitacji działających na ciało \mathcal{N} w punkcie P i w punkcie B ? Zaznacz właściwą odpowiedź spośród podanych.

Uwaga! Długości wektorów sił odpowiadają ich wartościom wyrażonym w umownych jednostkach.

A.

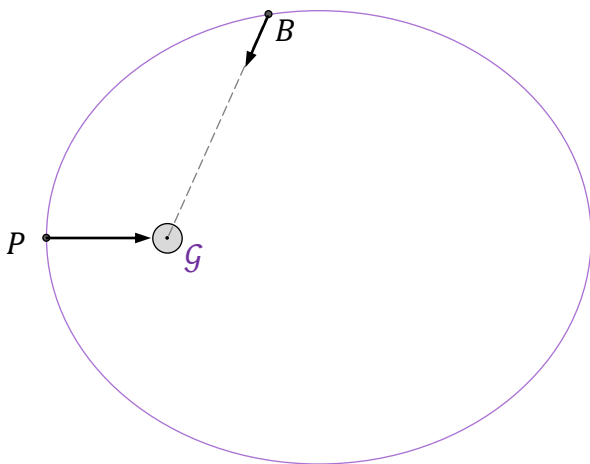

B.

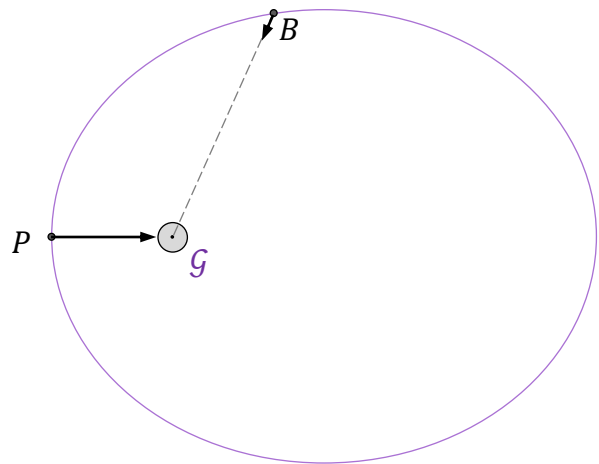

C.

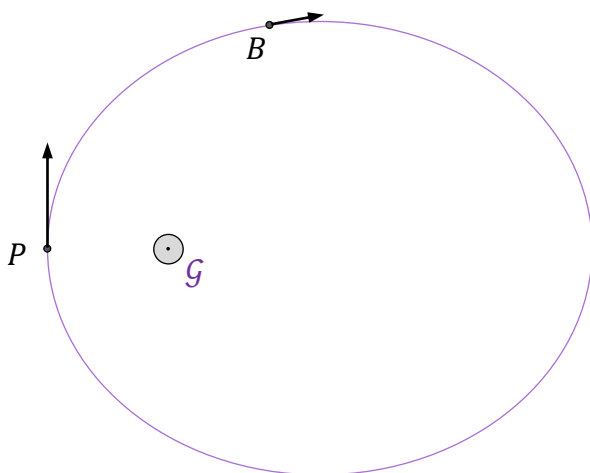

D.

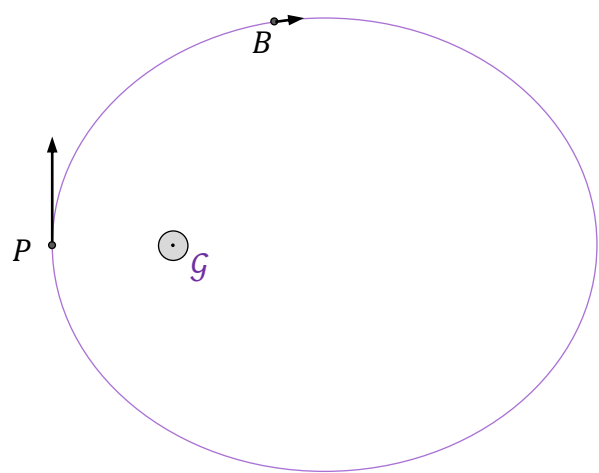

Zadanie 3.3. (3 pkt)

Masa gwiazdy \mathcal{G} wynosi $M_{\mathcal{G}} = 2M_{\mathcal{S}}$, gdzie $M_{\mathcal{S}}$ jest masą Słońca.

Oblicz okres obiegu ciała \mathcal{N} dookoła gwiazdy \mathcal{G} . Wynik podaj w latach ziemskich.

Zapisz obliczenia.

Wskazówki: (1) Okres obiegu ciała po orbicie eliptycznej o półosi wielkiej a jest równy okresowi obiegu (dookoła tej samej masy) ciała po orbicie kołowej o promieniu $r = a$.

(2) Obliczenia ułatwi wykorzystanie parametrów ruchu orbitalnego Ziemi (\mathcal{Z}) dookoła Słońca, przy założeniu, że ta orbita jest kołowa, a jej promień i okres obiegu wynoszą:

$$a_{\mathcal{Z}} = 1 \text{ au} \text{ oraz } T_{\mathcal{Z}} = 1 \text{ rok.}$$

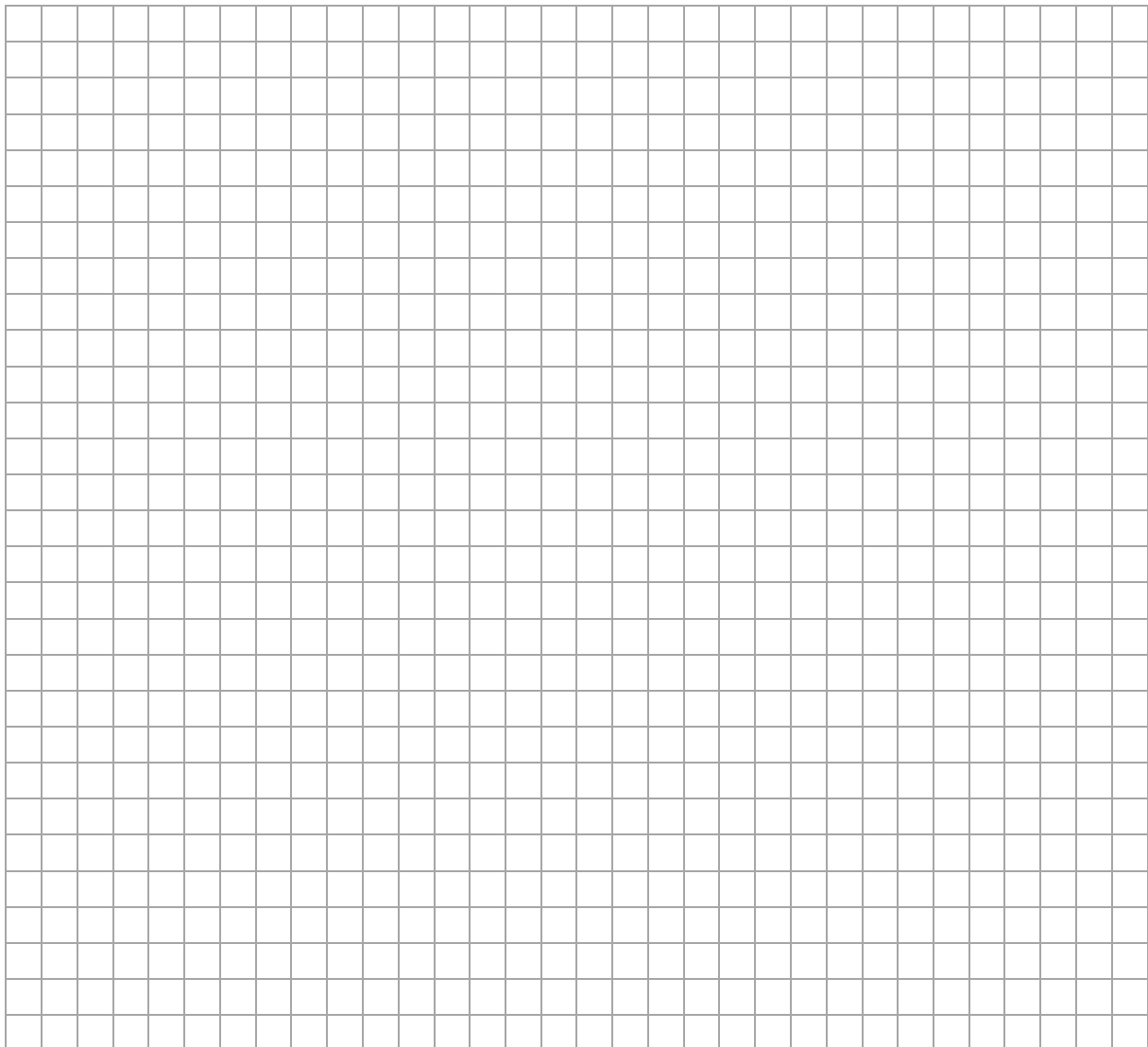

Rozwiązanie możesz kontynuować na następnej stronie.

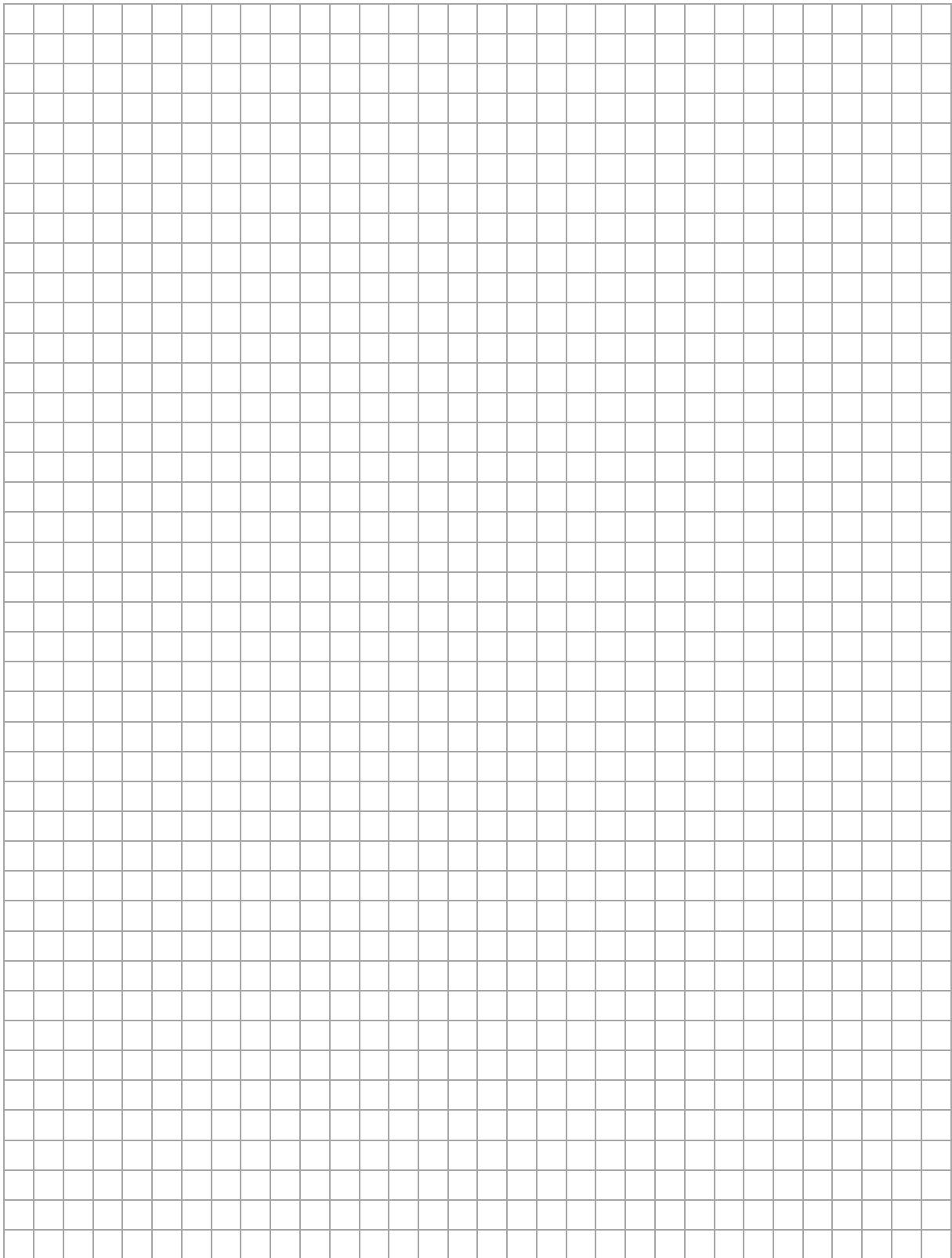

Zadania egzaminacyjne są wydrukowane na kolejnych stronach.

Zadanie 4.

Głośnik G poruszał się z prędkością o stałej wartości v po prostoliniowym torze l pomiędzy nieruchomymi mikrofonami M1 i M2 (zobacz rysunek 1.). Podczas tego ruchu głośnik wytwarzał dźwięk o stałej częstotliwości f_0 – tzn. membrana głośnika drgała z częstotliwością f_0 . Mikrofony M1 i M2 rejestrowały w tym czasie częstotliwości – odpowiednio – f_1 oraz f_2 dźwięku docierającego do nich z głośnika G.

Na rysunku 1. przedstawiono fragment chwilowego obrazu powierzchni falowych tego dźwięku w powietrzu w układzie odniesienia związanym z ziemią.

Rysunek 1.

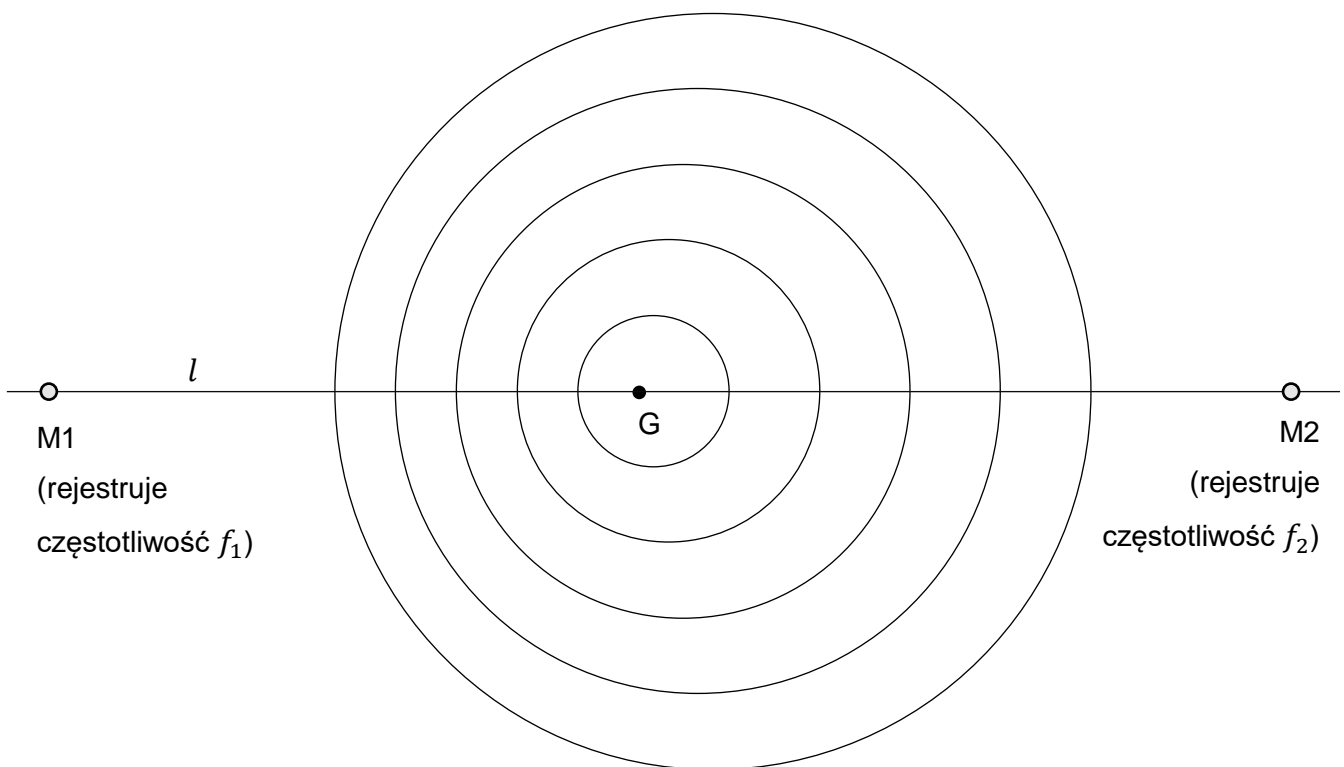

Zadanie 4.1. (1 pkt)

Dokończ zdanie. Zaznacz odpowiedź A albo B oraz odpowiedź 1., 2. albo 3.

W sytuacji przedstawionej na rysunku 1. głośnik G porusza się w stronę

A.	mikrofonu M1,	a częstotliwości dźwięku rejestrowane przez oba mikrofony spełniają relację	1.	$f_1 > f_2$
B.	mikrofonu M2,		2.	$f_1 = f_2$
			3.	$f_1 < f_2$

Pozostała część zadania na następnej stronie.

Zadanie 4.2. (4 pkt) 

Prędkość dźwięku w powietrzu ma wartość $v_d = 340$ m/s.

Oblicz prędkość głośnika G w sytuacji przedstawionej na rysunku 1. Zapisz obliczenia.

Uwaga! Niektóre dane liczbowe są zawarte w proporcjach odległości na rysunku 1. W celu rozwiązania zadania 4.2. wykonaj odpowiednie pomiary linijką – z dokładnością do 1 mm.

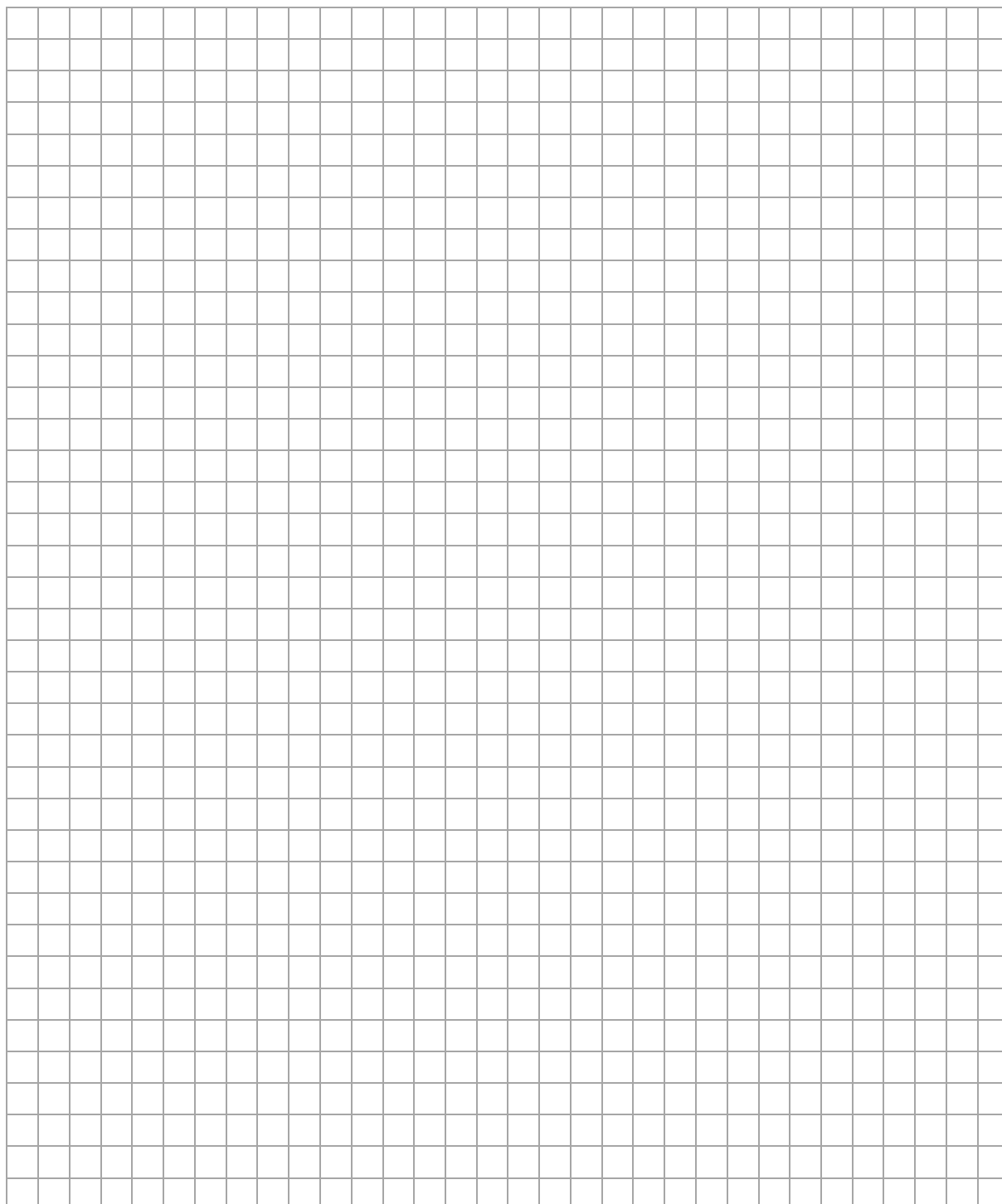

Zadanie 4.3. (1 pkt)

W pewnej chwili głośnik G zatrzymał się i wciąż emitował dźwięk o stałej częstotliwości f_0 – tak samo we wszystkich kierunkach. Na rysunku 2. przedstawiono fragment chwilowego obrazu powierzchni falowych tego dźwięku w powietrzu w sytuacji, gdy głośnik jest nieruchomy. Długość boku kratki odpowiada umownej jednostce odległości.

Pomiń efekty związane z odbiciem dźwięku od przeszkód w otoczeniu.

Rysunek 2.

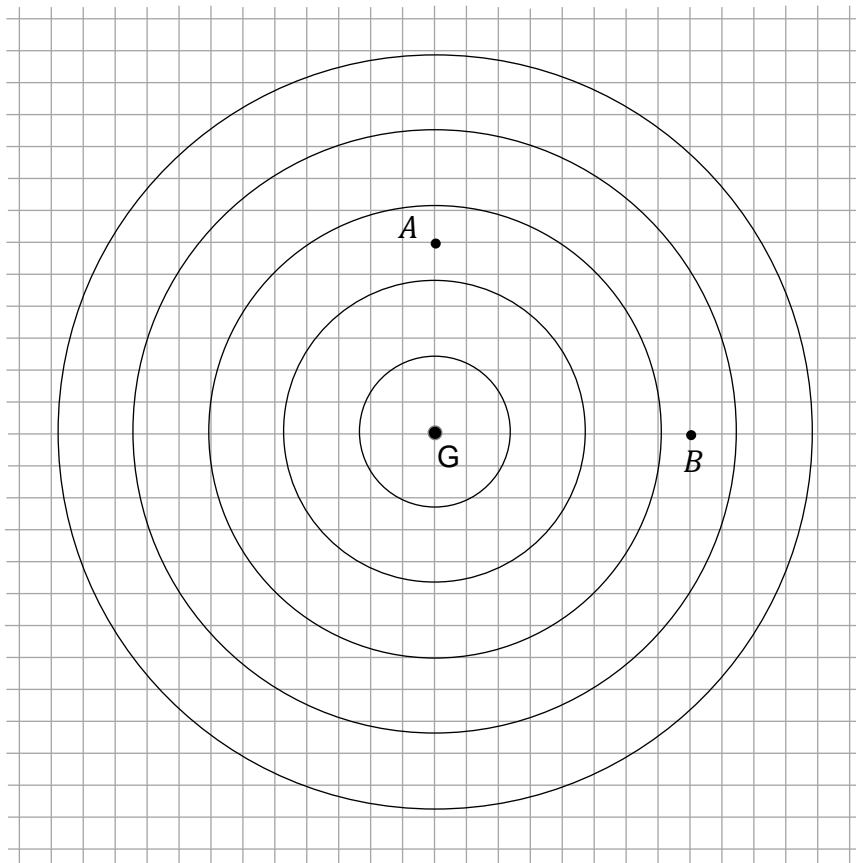

Dokończ zdanie. Zaznacz właściwą odpowiedź spośród podanych.

Iloraz natężenia dźwięku z głośnika w punkcie A i w punkcie B jest równy

A. $\frac{I_A}{I_B} = \frac{3}{4}$

B. $\frac{I_A}{I_B} = \frac{4}{3}$

C. $\frac{I_A}{I_B} = \frac{9}{16}$

D. $\frac{I_A}{I_B} = \frac{16}{9}$

Zadanie 5.

Promień światła białego po przejściu przez pryzmat ulega załamaniu oraz rozszczepieniu.

Zadanie 5.1. (1 pkt)

Równoległa wiązka mieszaniny światła czerwonego, żółtego i fioletowego, biegnąca w powietrzu, pada na szklany pryzmat. Prędkość światła czerwonego w szkle ma większą wartość od prędkości światła żółtego w szkle, a prędkość światła żółtego w szkle ma większą wartość od prędkości światła fioletowego w szkle.

Na którym rysunku (strona 21) prawidłowo przedstawiono przejście promieni światła czerwonego, żółtego i fioletowego przez pryzmat? Zaznacz właściwą odpowiedź spośród podanych.

A.

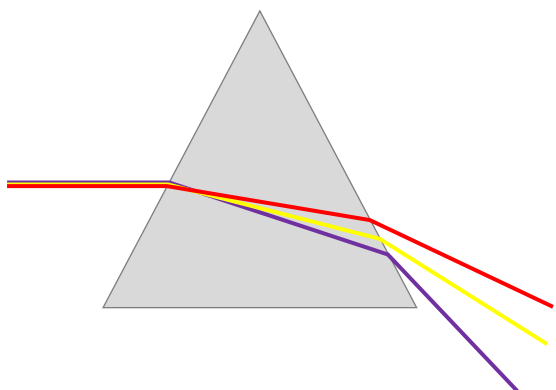

B.

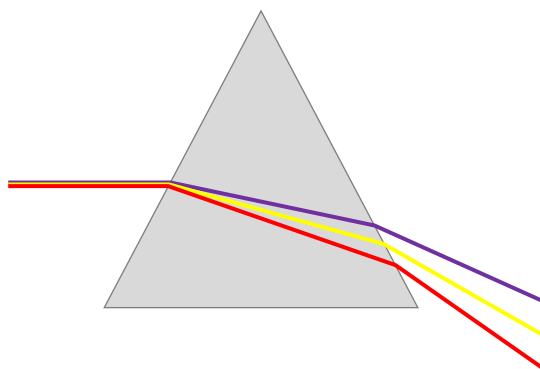

C.

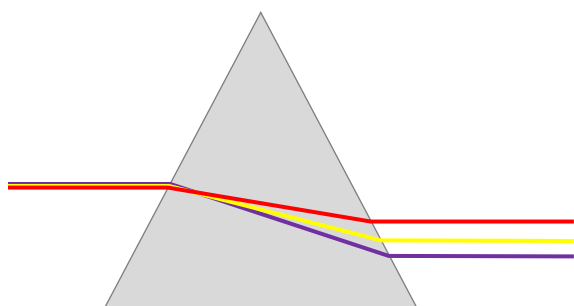

D.

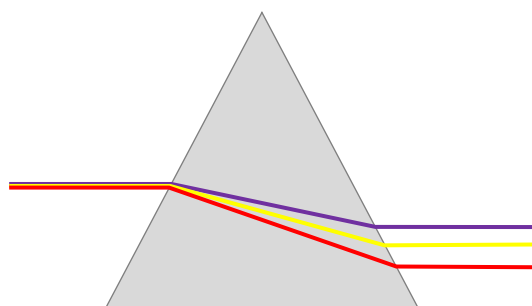

E.

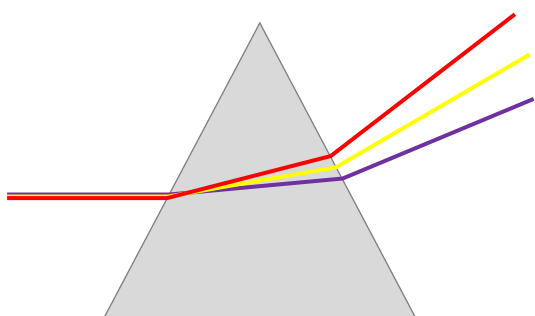

F.

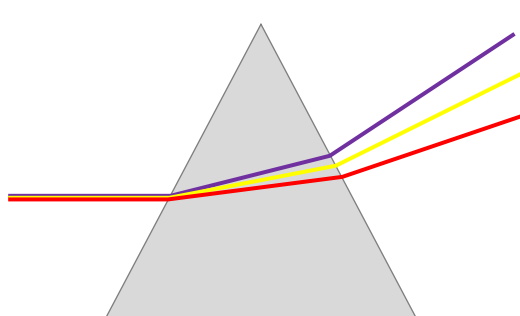

Pozostała część zadania na następnej stronie.

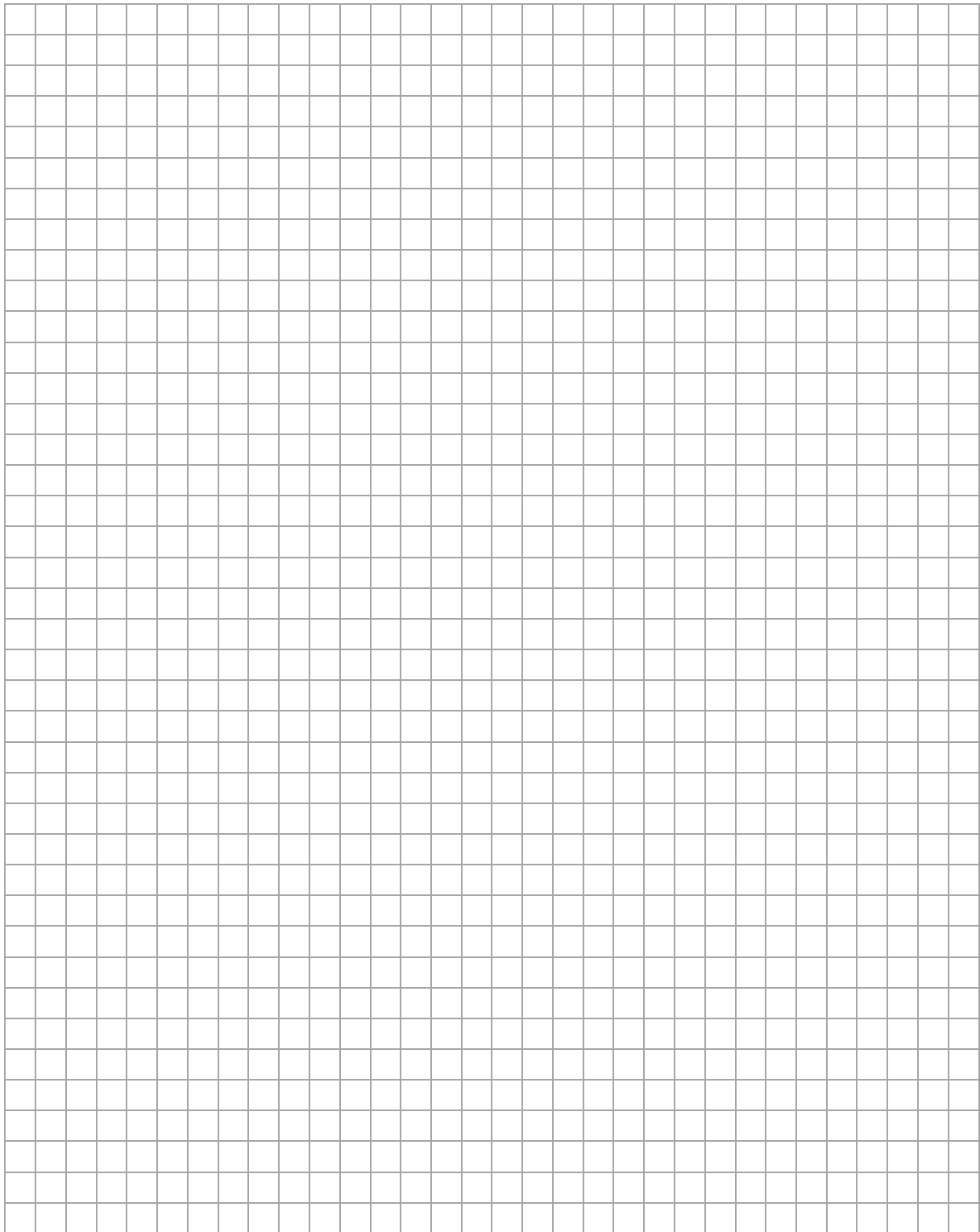

Pozostała część zadania na następnej stronie.

Zadanie 5.3. (2 pkt)

Na rysunku przedstawiono przejście impulsu światła monochromatycznego przez granicę ośrodków 1. i 2. Pęd impulsu światła (zgodnie z korpuskularną teorią światła) w ośrodku 1. oznaczono jako \vec{p}_1 , a w ośrodku 2. oznaczono jako \vec{p}_2 . Punkt G leży w ośrodku 2. – na granicy obu ośrodków.

Rysunek

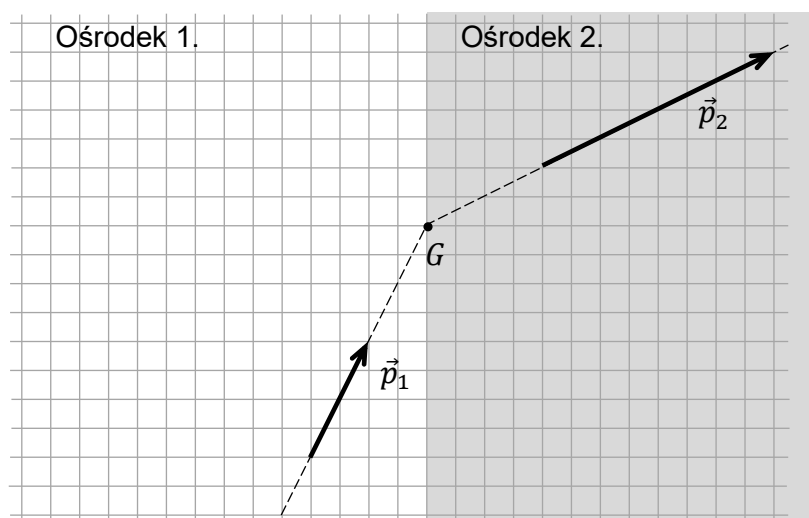

Na rysunku powyżej wyznacz konstrukcyjnie i narysuj wektor siły, z jaką impuls światła działa na materię ośrodka 2. w punkcie G . Podpisz tę siłę jako \vec{F}_{sw} . Uwzględnij prawidłowy kierunek i zwrot tej siły (długość wektora siły na rysunku będzie umowna).

Zadania egzaminacyjne są wydrukowane na kolejnych stronach.

Zadanie 6.

Ustalona masę gazu doskonałego poddano przemianie izotermicznej ze stanu początkowego A do stanu B , po czym gaz doprowadzono z powrotem do stanu A . Następnie przeprowadzono przemianę adiabatyczną tego gazu ze stanu A do stanu D , po której ponownie sprowadzono gaz do stanu A . W ostatniej części doświadczenia gaz poddano pewnej przemianie ze stanu A do stanu C . W przemianie $A \rightarrow C$ gaz osiągał ciśnienia niższe niż w przemianie izotermicznej i jednocześnie wyższe niż w przemianie adiabatycznej.

Na poniższym diagramie przedstawiono wykresy zależności ciśnienia p od objętości V gazu w trzech opisanych przemianach.

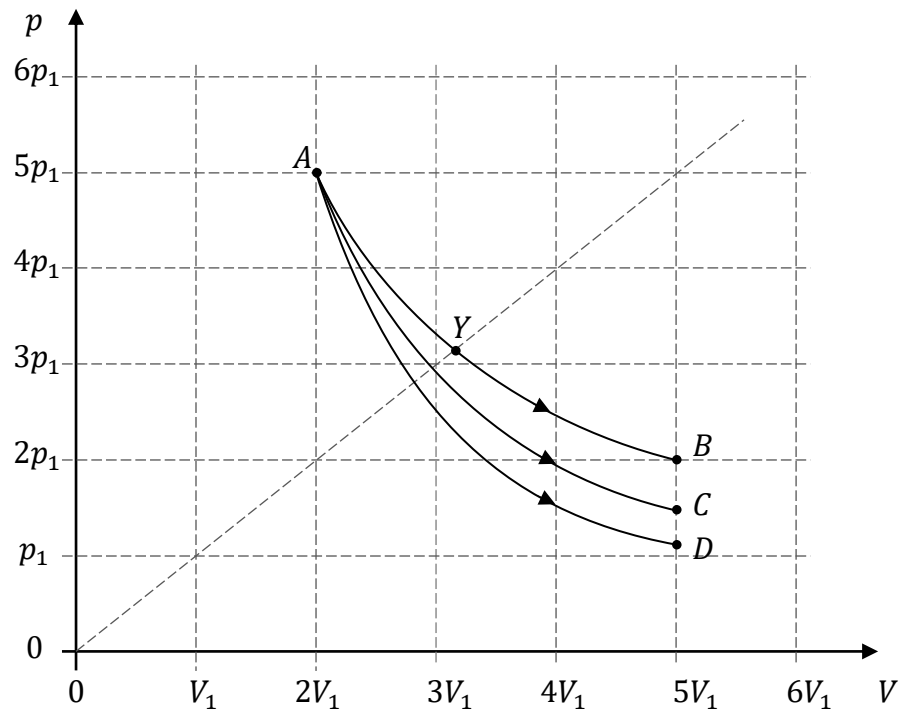

Zadanie 6.1. (2 pkt)

Oceń prawdziwość poniższych stwierdzeń. Zaznacz P, jeśli stwierdzenie jest prawdziwe, albo F – jeśli jest fałszywe.

1.	W przemianie $A \rightarrow B$ gaz nie pobiera ciepła z otoczenia.	P	F
2.	W przemianie $A \rightarrow D$ nie zmienia się energia wewnętrzna gazu.	P	F
3.	Siła parcia gazu wykonuje największą pracę w przemianie $A \rightarrow B$.	P	F

Zadanie 6.2. (1 pkt)

Dokończ zdanie. Zaznacz odpowiedź A, B albo C i jej uzasadnienie 1., 2. albo 3.

Temperatura gazu w przemianie $A \rightarrow C$

A.	rośnie,	ponieważ w przemianie $A \rightarrow C$ wraz ze wzrostem V	1.	nie zmienia się liczba moli gazu.
B.	pozostaje stała,		2.	maleje iloczyn pV .
C.	maleje,		3.	rośnie iloraz $\frac{V}{p}$.

Pozostała część zadania na następnej stronie.

Zadanie 6.3. (3 pkt)

Wykaż, że w przemianie $A \rightarrow C$ gaz pobiera ciepło z otoczenia. Powołaj się na odpowiednie właściwości przemian i zapisz niezbędne zależności fizyczne uzasadniające to stwierdzenie.

Wskazówka: Porównaj przemianę $A \rightarrow C$ z przemianą $A \rightarrow D$ albo rozważ cykl kołowy $A \rightarrow C \rightarrow D \rightarrow A$.

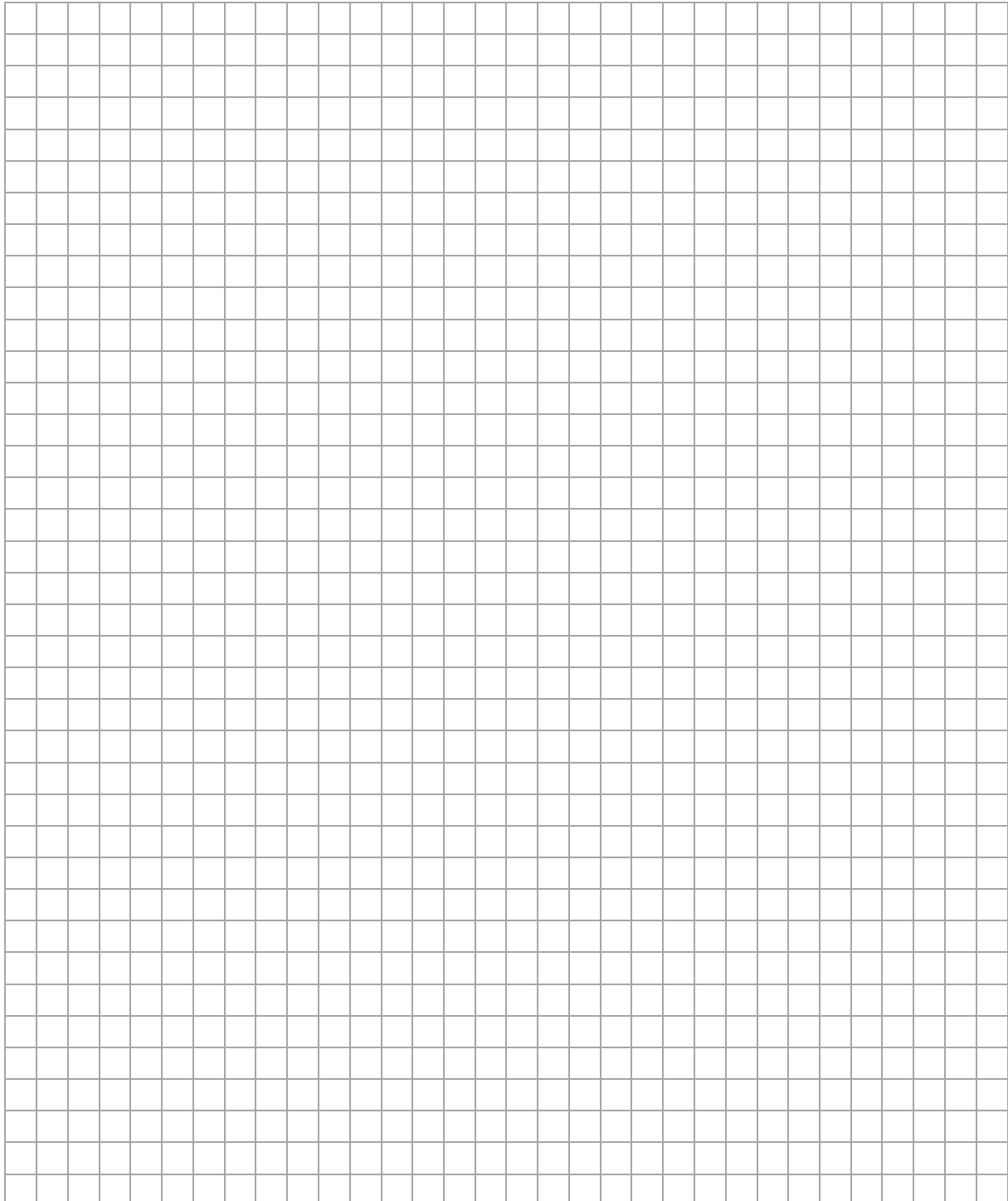

Zadanie 6.4. (2 pkt)

Oblicz ciśnienie p_Y gazu w stanie Y . Wynik zapisz w postaci iloczynu liczby rzeczywistej, zaokrąglonej do dwóch cyfr znaczących, i symbolu p_1 .

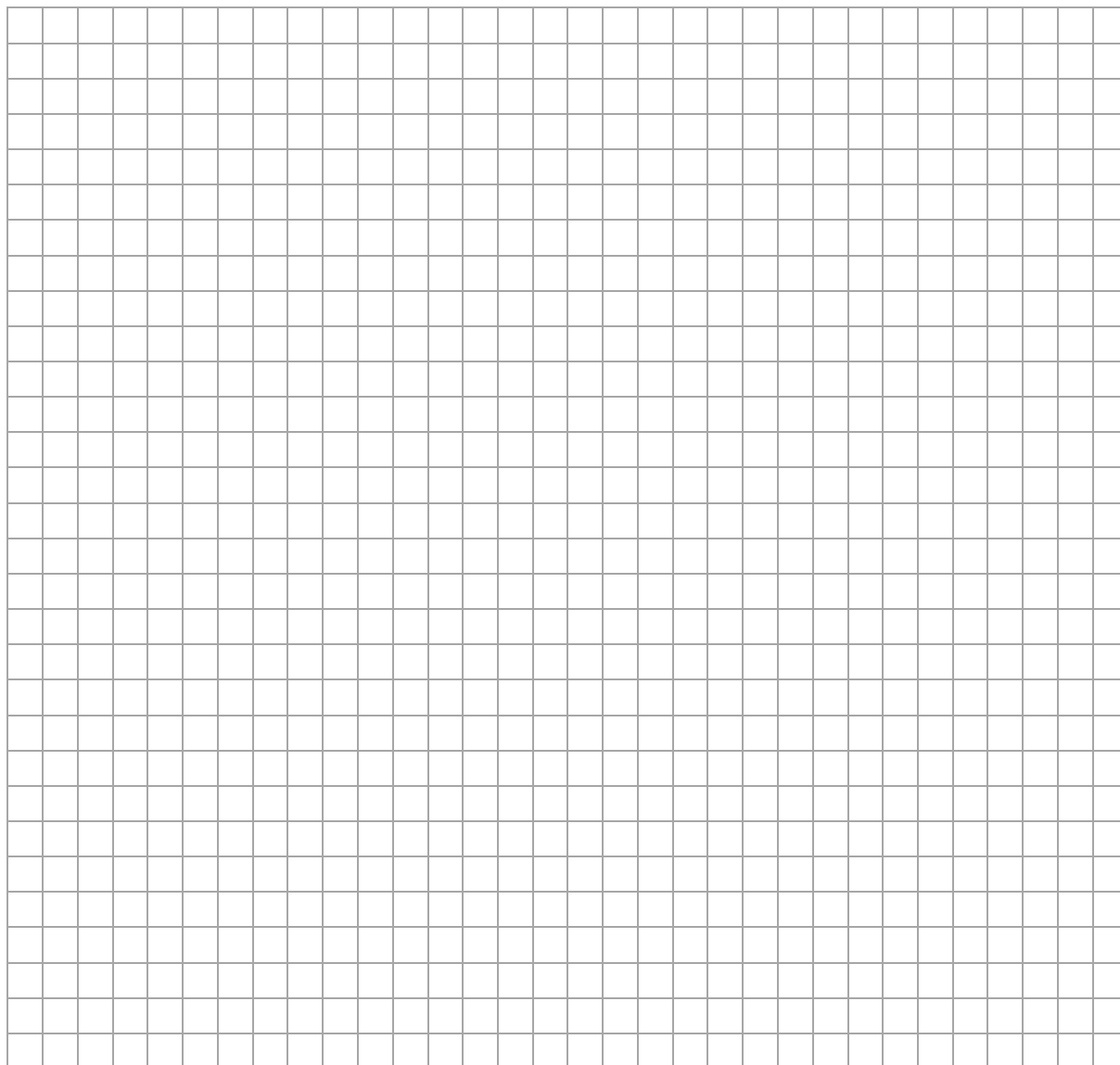

Zadanie 7.

Blok lodu o temperaturze $-5\text{ }^{\circ}\text{C}$ i masie 430 g włożono do 1500 g wody o temperaturze $55\text{ }^{\circ}\text{C}$. Po pewnym czasie cały lód się stopił, a woda osiągnęła ustaloną temperaturę T w każdym punkcie. Podczas tego procesu, aż do ustalenia się temperatury wody, układ (lód oraz woda) oddał do otoczenia 60 kJ ciepła.

W zadaniu pomiń efekty związane z parowaniem. Przyjmij do obliczeń:

$$c_l = 2\,050 \frac{\text{J}}{\text{kg}\cdot\text{K}} \quad (\text{ciepło właściwe lodu}),$$

$$L = 334 \frac{\text{kJ}}{\text{kg}} \quad (\text{ciepło topnienia lodu}),$$

$$c_w = 4\,200 \frac{\text{J}}{\text{kg}\cdot\text{K}} \quad (\text{ciepło właściwe wody}).$$

Zadanie 7.1. (1 pkt)

Dokończ zdanie. Zaznacz odpowiedź A, B albo C oraz odpowiedź 1., 2. albo 3.

Podczas topnienia blok lodu

A.	pobiera ciepło z wody,	a średnia energia kinetyczna jego cząsteczek	1.	maleje.
B.	oddaje ciepło do wody,		2.	rośnie.
C.	nie wymienia ciepła z wodą,		3.	pozostaje stała.

Zadanie 7.2. (3 pkt)

Oblicz T – temperaturę wody, jaka ustali się po stopieniu lodu. Wynik możesz podać w $^{\circ}\text{C}$ lub K . Zapisz obliczenia.

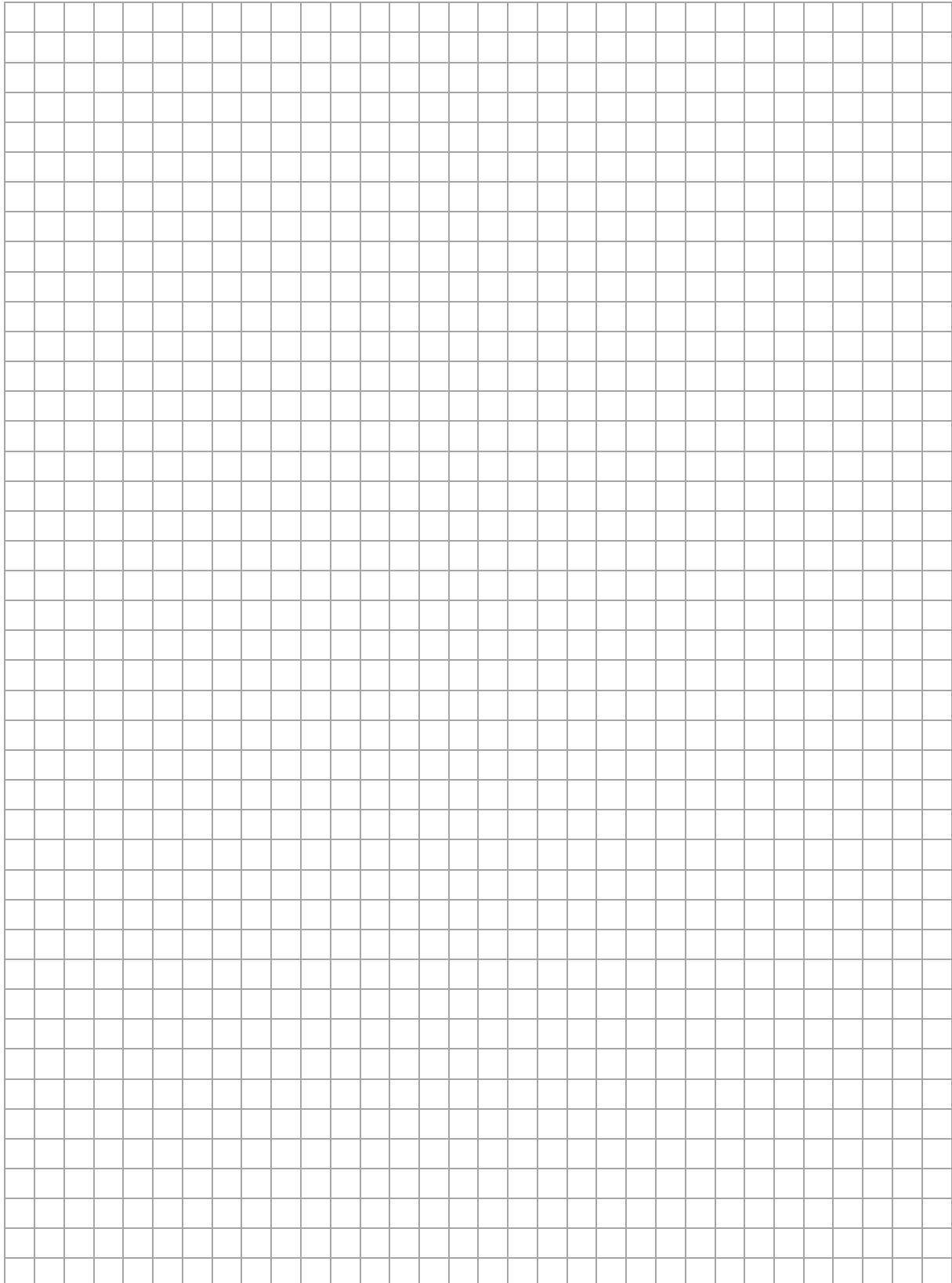
A large grid of graph paper, consisting of 20 columns and 30 rows of small squares, intended for the student to write their calculations.

Zadanie 8.

W doświadczeniu 1. wiązka niespolaryzowanego światła pada na polaryzator liniowy \mathcal{A} . Światło, które przeszło przez polaryzator \mathcal{A} , dalej pada prostopadłe na polaryzator liniowy \mathcal{B} , którego płaszczyzna polaryzacji $P_{\mathcal{B}}$ jest ustawiona pod kątem 90° względem płaszczyzny polaryzacji $P_{\mathcal{A}}$ polaryzatora \mathcal{A} (zobacz rysunek 1.). Okazuje się, że światło nie przechodzi dalej przez polaryzator \mathcal{B} .

W doświadczeniu 2. po między polaryzatory \mathcal{A} i \mathcal{B} wstawiono trzeci polaryzator liniowy \mathcal{C} , którego płaszczyzna polaryzacji $P_{\mathcal{C}}$ jest ustawiona pod kątem $\alpha = 45^\circ$ względem $P_{\mathcal{A}}$ oraz $P_{\mathcal{B}}$ (zobacz rysunek 2.). Okazuje się, że w takim przypadku część wiązki światła niespolaryzowanego padająca na \mathcal{A} przejdzie przez polaryzator \mathcal{B} .

Na rysunkach oznaczono jako $\vec{E}_{\mathcal{A}}$ amplitudę fali elektromagnetycznej (wektor natężenia pola elektrycznego) po przejściu przez polaryzator \mathcal{A} .

Rysunek 1.

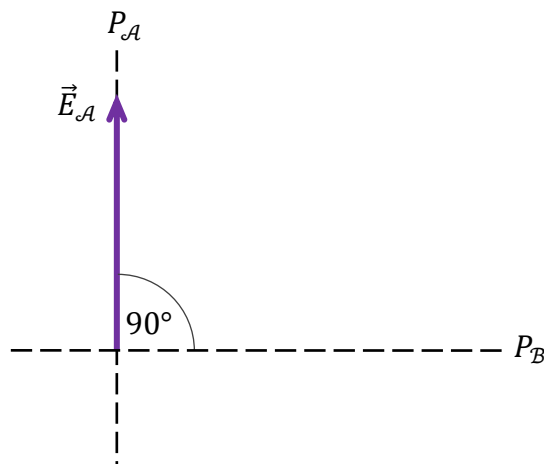

Rysunek 2.

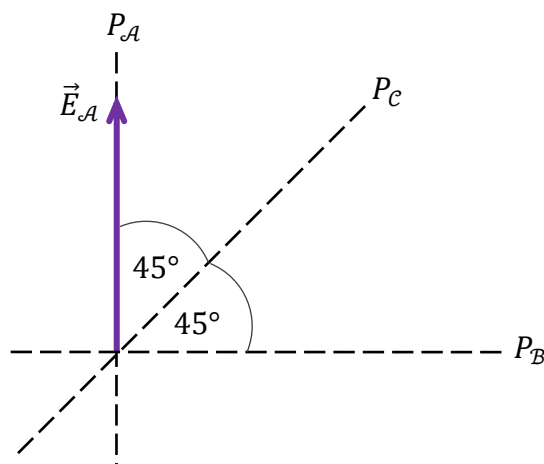

Zadanie 8.1. (2 pkt)

Wyjaśnij, dlaczego w pierwszym doświadczeniu światło nie przechodzi przez układ polaryzatorów \mathcal{A} – \mathcal{B} , oraz wyjaśnij, dlaczego w drugim doświadczeniu światło przechodzi przez układ polaryzatorów \mathcal{A} – \mathcal{C} – \mathcal{B} .

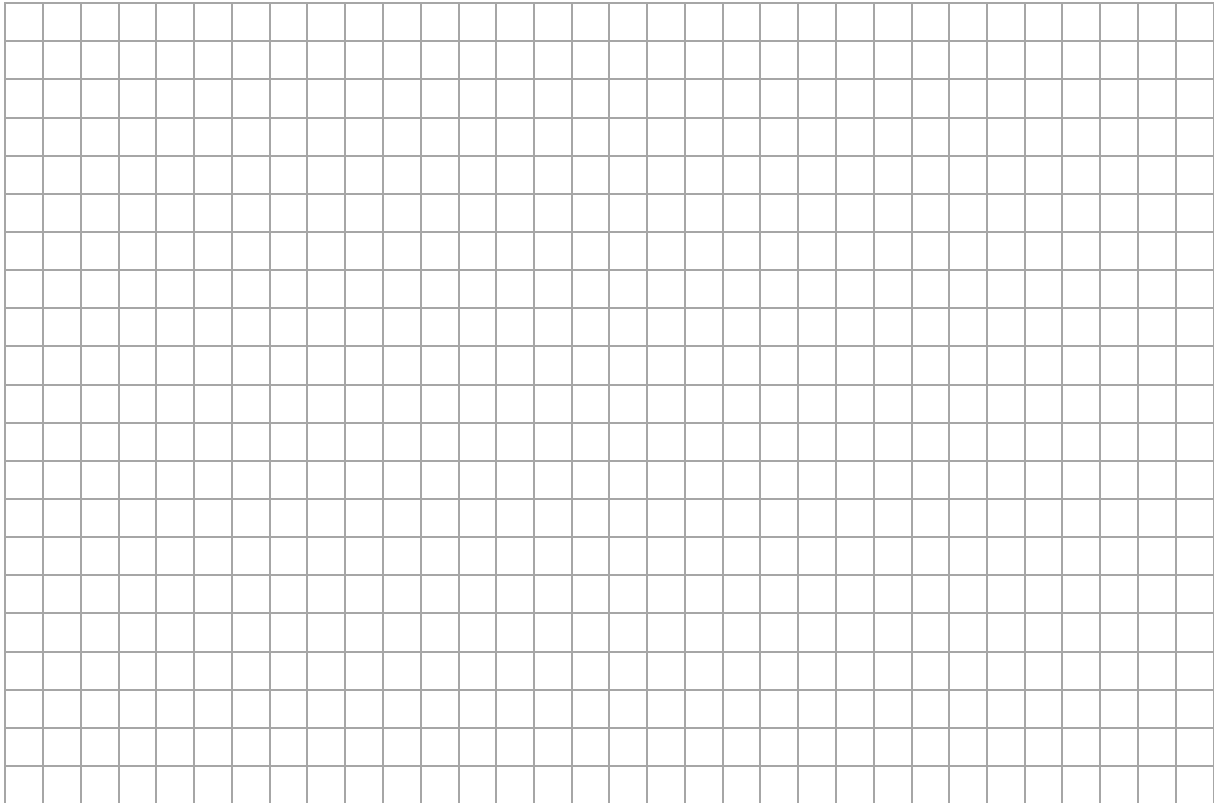

Pozostała część zadania na następnej stronie.

Zadanie 8.2. (3 pkt)

Natężenie fali elektromagnetycznej po przejściu przez polaryzator \mathcal{A} oznaczmy jako $I_{\mathcal{A}}$, a natężenie fali elektromagnetycznej po przejściu przez polaryzator \mathcal{B} (w drugim doświadczeniu) oznaczmy jako $I_{\mathcal{B}}$.

Oblicz stosunek $\frac{I_{\mathcal{B}}}{I_{\mathcal{A}}}$. Zapisz obliczenia.

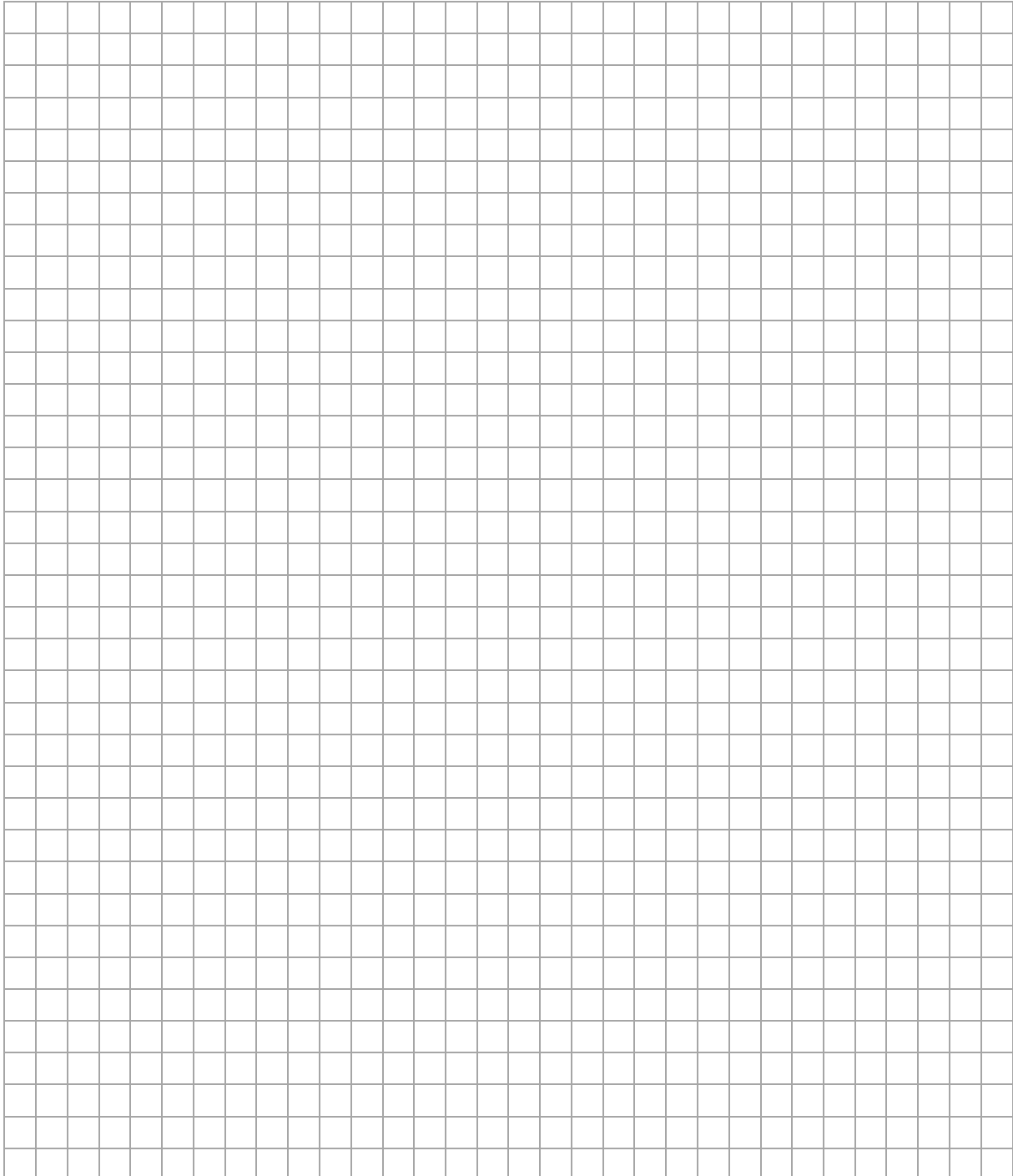

Zadania egzaminacyjne są wydrukowane na kolejnych stronach.

Zadanie 9. (3 pkt)

Uczeń zamierzał wyznaczyć opór R pewnego opornika. W tym celu zbudował obwód elektryczny, składający się z: badanego opornika, wyłącznika W , mierników natężenia prądu i napięcia (czułego miliamperomierza A i woltomierza V) oraz zasilacza Z (stałego napięcia). Schemat obwodu przedstawiono na poniższym rysunku:

Rysunek

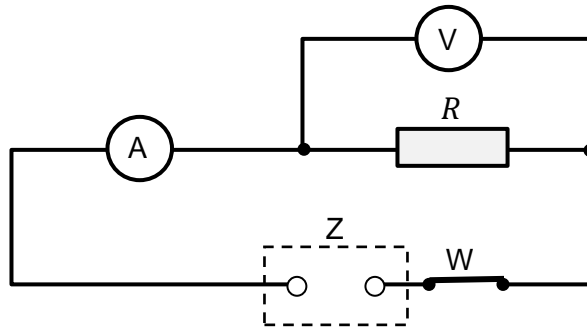

Po zamknięciu wyłącznika W popłynął w obwodzie prąd elektryczny. W tym czasie amperomierz wskazywał natężenie prądu $I_A = 215 \mu\text{A}$, a woltomierz wskazywał napięcie $U_V = 12,0 \text{ V}$. Opór elektryczny woltomierza wynosi $R_V = 0,80 \text{ M}\Omega$.

Oblicz opór R opornika.

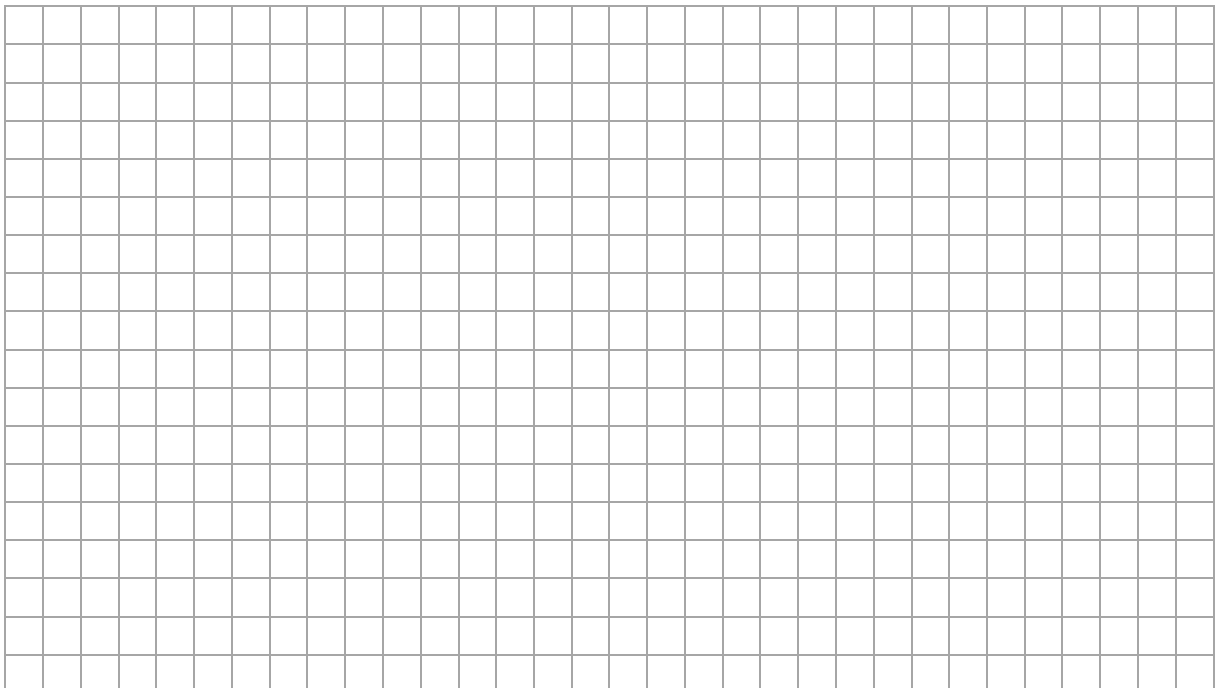

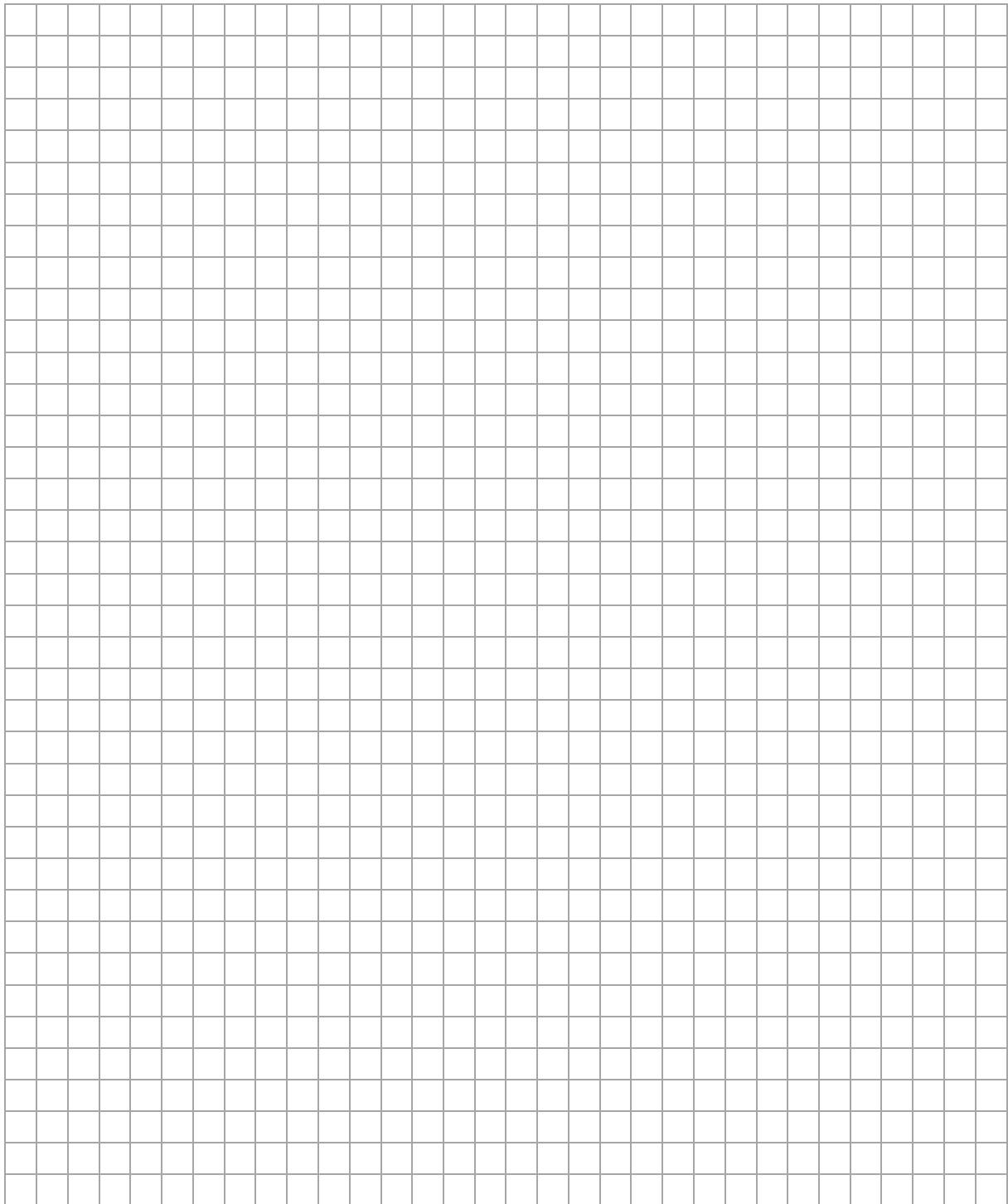

Zadanie 10. (2 pkt)

W pobliżu zwojnicy z rdzeniem ferromagnetycznym podłączonej do amperomierza przemieszczano magnes walcowy: naprzemiennie zbliżano go do zwojnicy (w sposób pokazany na rysunku 1.) oraz oddalano go od zwojnicy (w sposób pokazany na rysunku 2.).

Na rysunkach 1. i 2. zaznacz strzałką, w którą stronę płynie prąd przez amperomierz, oraz wpisz na obu rysunkach w wyznaczone komórki oznaczenia biegunów magnetycznych, powstających na krańcach ferromagnetycznego rdzenia.

Rysunek 1.

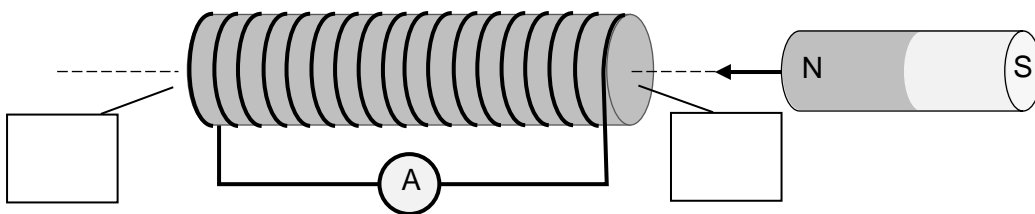

Rysunek 2.

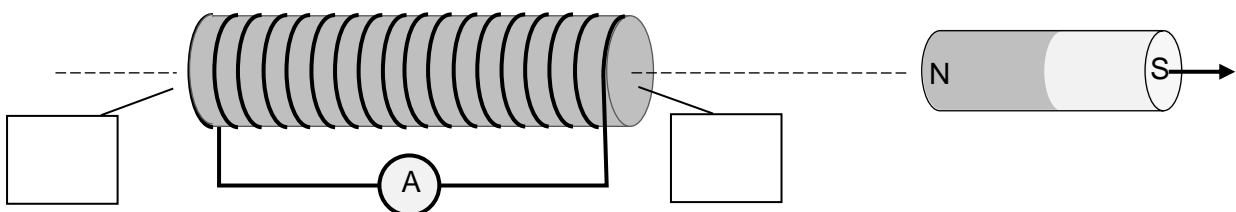

Zadania egzaminacyjne są wydrukowane na kolejnych stronach.

Zadanie 11.

Na diagramie 1. schematycznie przedstawiono pierwsze cztery poziomy energetyczne w atomie wodoru. Na osi pionowej oznaczono energię elektronu na danym poziomie. Obok osi energii ukazano – dla tych poziomów energetycznych – możliwe przejścia $a \rightarrow b$ elektronu z poziomu $n = a$ na poziom $n = b$ (gdzie $a > b$). Na osi energii zachowano skalę.

Diagram 1.

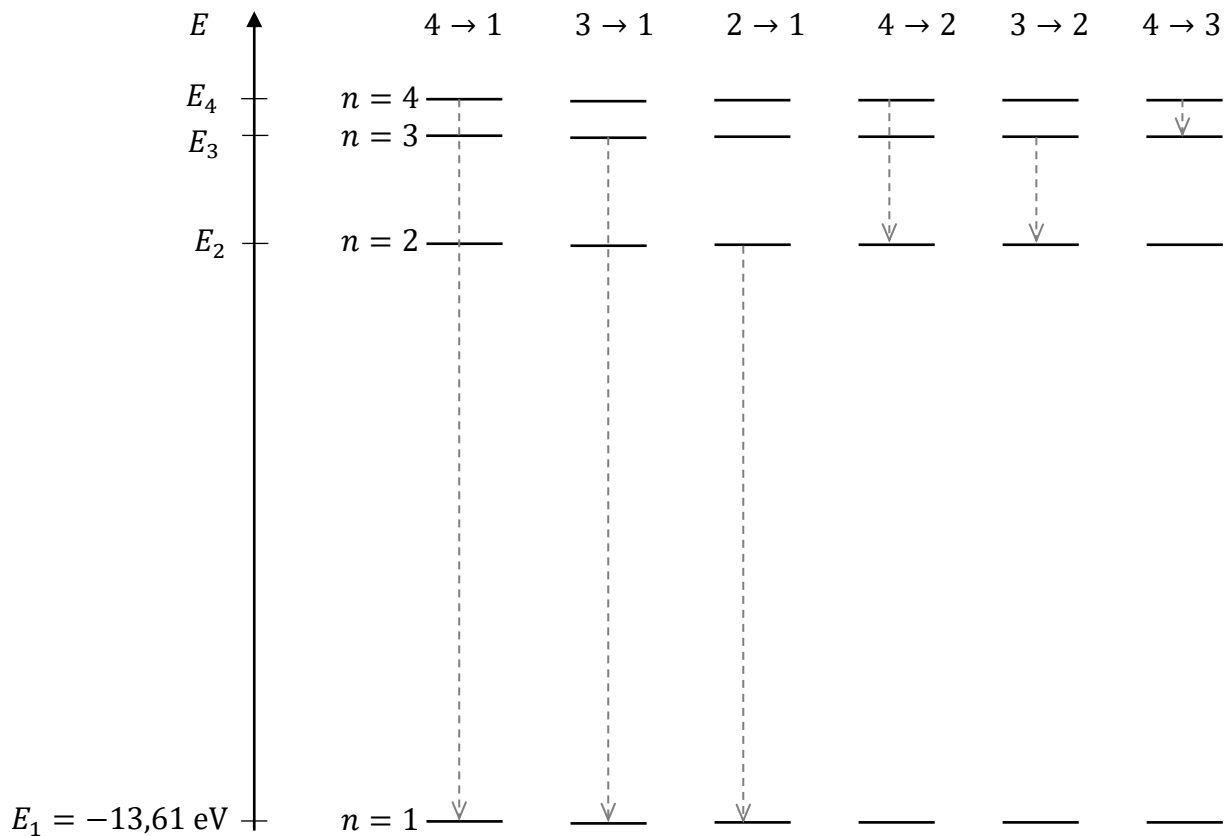

Zadanie 11.1. (1 pkt)

Częstotliwości fotonów emitowanych podczas przejść $a \rightarrow b$ oznaczymy jako f_{ab} .

Uporządkuj rosnąco częstotliwości fotonów emitowanych podczas przejść przedstawionych na diagramie 1. Wpisz odpowiednie oznaczenia częstotliwości w wykropkowane miejsca, tak aby relacja w ten sposób zapisana była prawdziwa.

..... < < < < <

Zadanie 11.2. (3 pkt)

Na diagramie 2. przedstawiono fragment widma emisyjnego atomu wodoru w zakresie światła widzialnego. Na osi pod widmem oznaczono długość fali elektromagnetycznej.

Diagram 2.

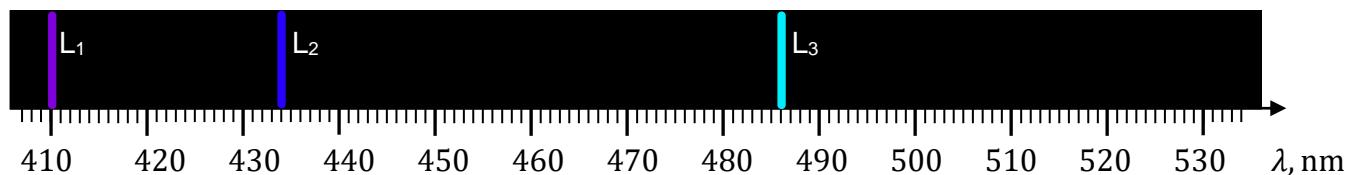

Ustal i zapisz, któremu spośród przejść ukazanych na diagramie 1. odpowiada linia widmowa L_3 , przedstawiona na diagramie 2. Wykonaj i zapisz odpowiednie obliczenia uzasadniające to przyporządkowanie.

Uwaga! Pomiń odrzut atomu w wyniku emisji fotonu.

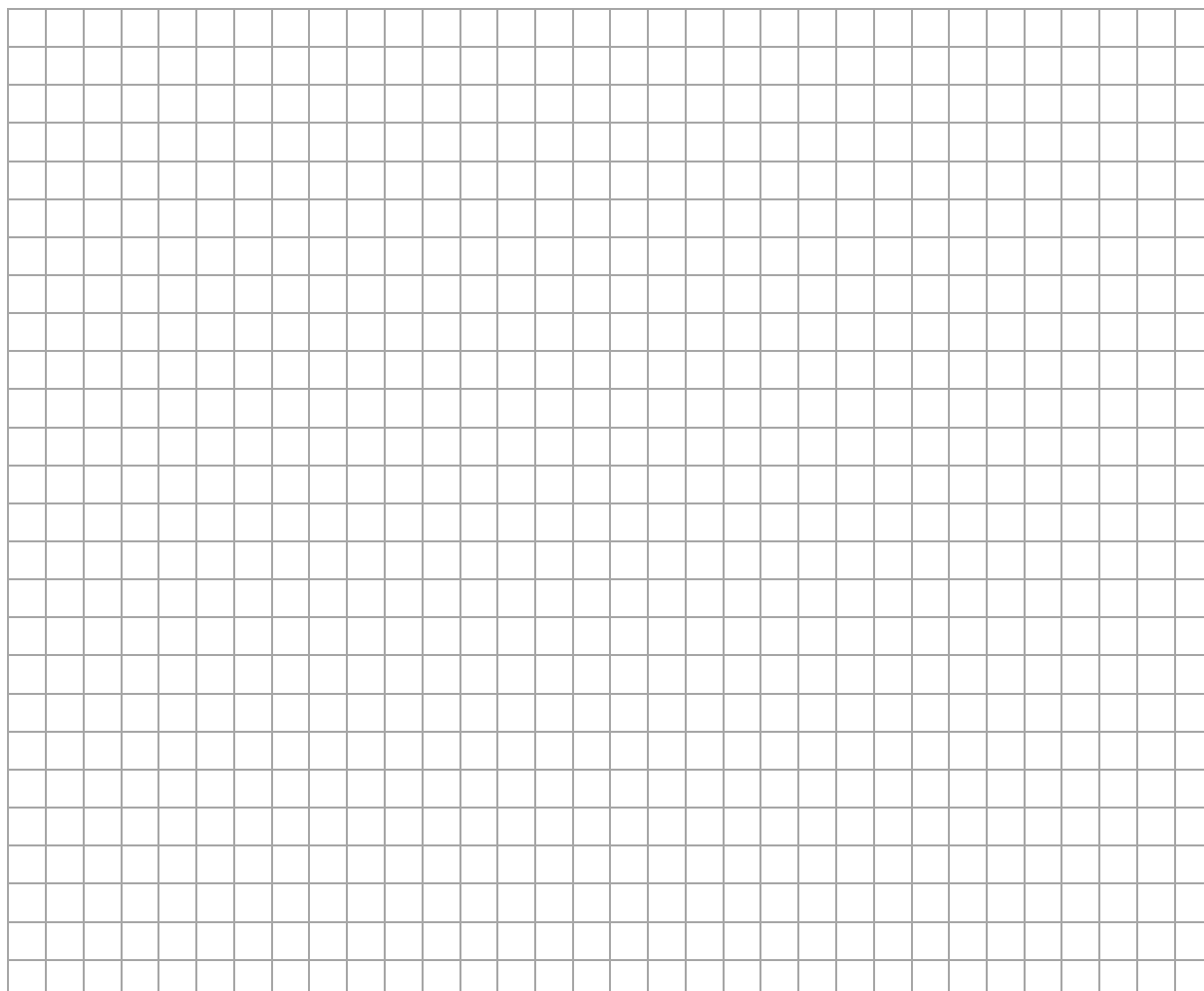

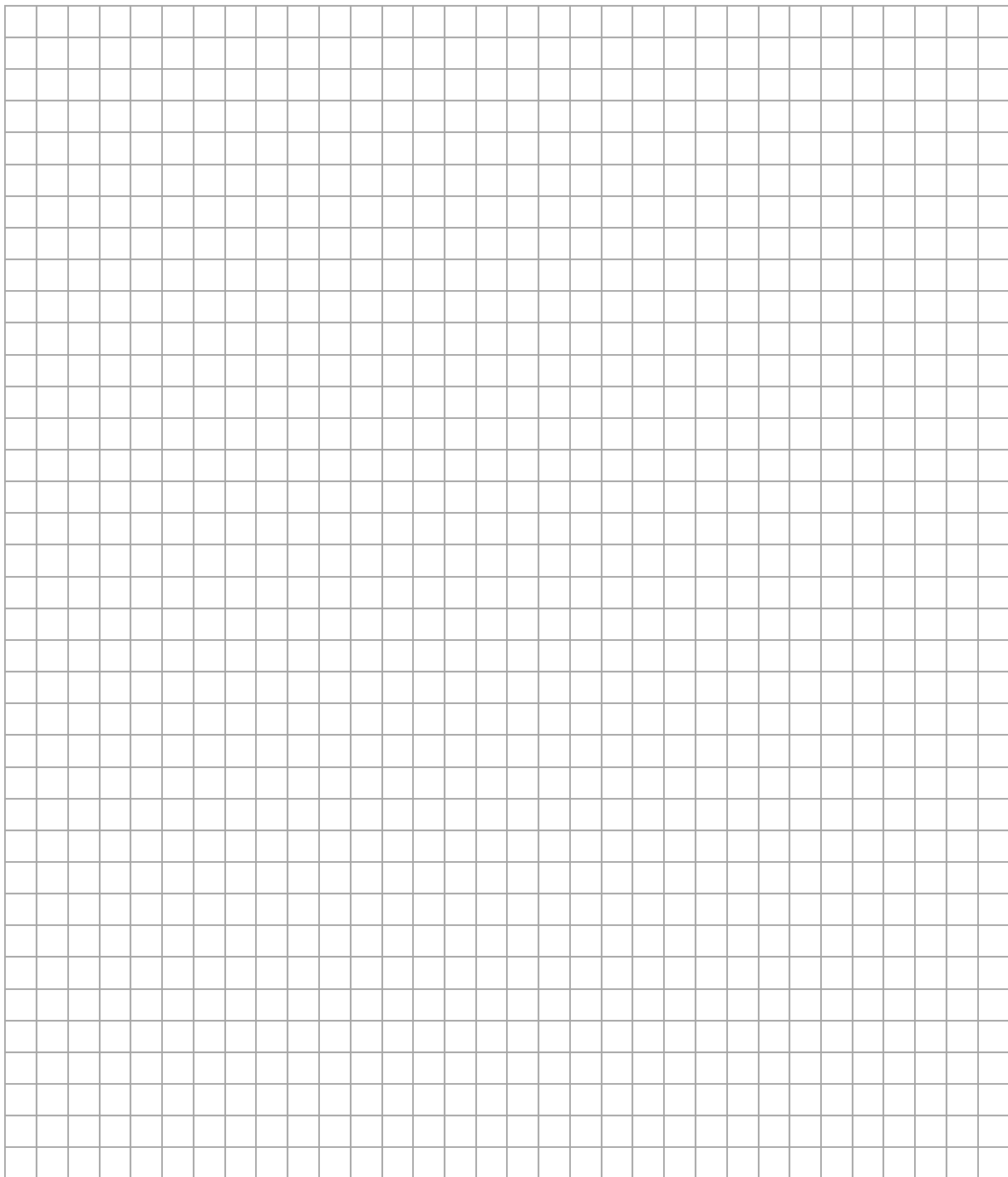



Zadania egzaminacyjne są wydrukowane na kolejnych stronach.

Zadanie 12.

Izotop radonu ^{222}Rn powstaje w wyniku przemiany (rozpadu) α pewnego pierwiastka oraz sam ulega przemianie (rozpadowi), podczas której emituje cząstkę α . Pierwiastek, z którego powstaje izotop radonu ^{222}Rn , oznaczmy jako X, a pierwiastek, w który się przemienia izotop radonu ^{222}Rn , oznaczmy jako Y.

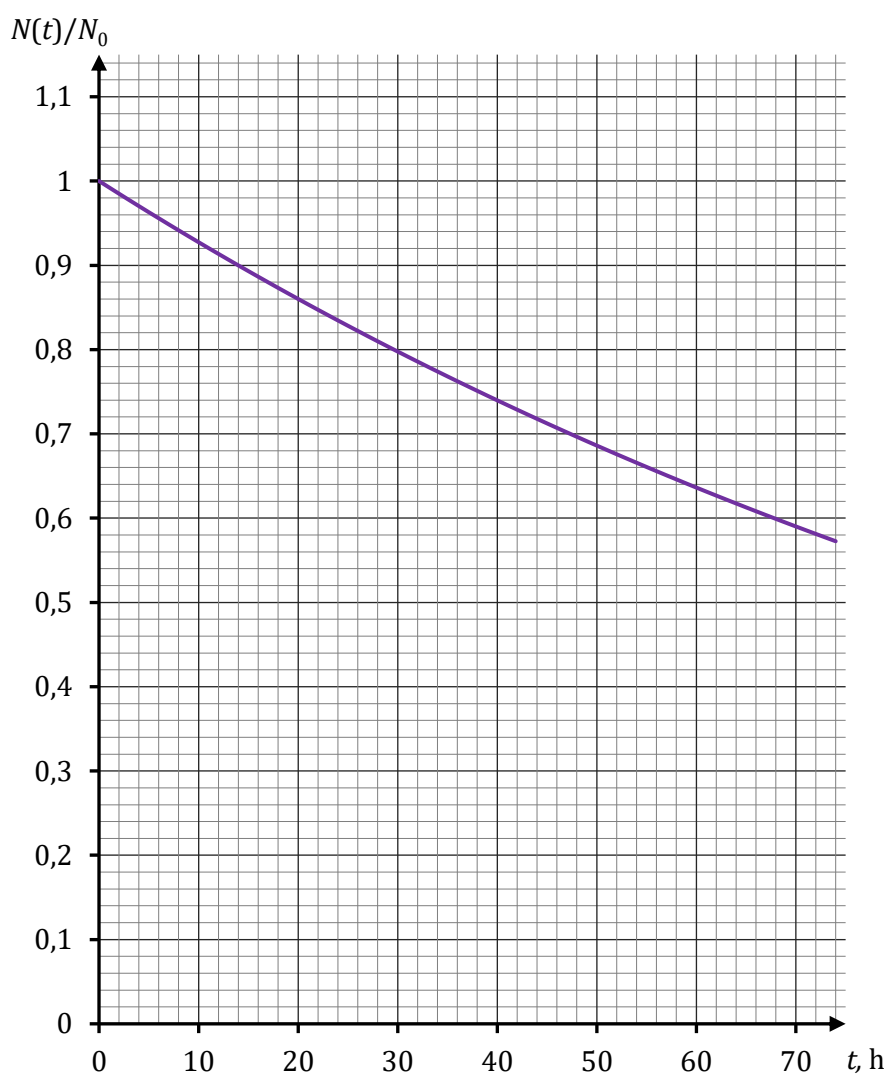
Na wykresie poniżej przedstawiono fragment zależności $N(t)/N_0$ – ułamek liczby jąder ^{222}Rn pozostających w próbce od czasu t . Liczba jąder w badanej próbce w chwili $t = 0$ jest równa N_0 .



Zadanie 12.2. (3 pkt) 

Oblicz, jaki ułamek (lub %) z początkowej liczby N_0 jąder izotopu radonu ^{222}Rn pozostanie w próbce po 150 h, licząc od chwili $t = 0$. Wynik zapisz zaokrąglony do dwóch cyfr znaczących.

Uwaga! Zwróć uwagę, że wykres nie jest liniowy.

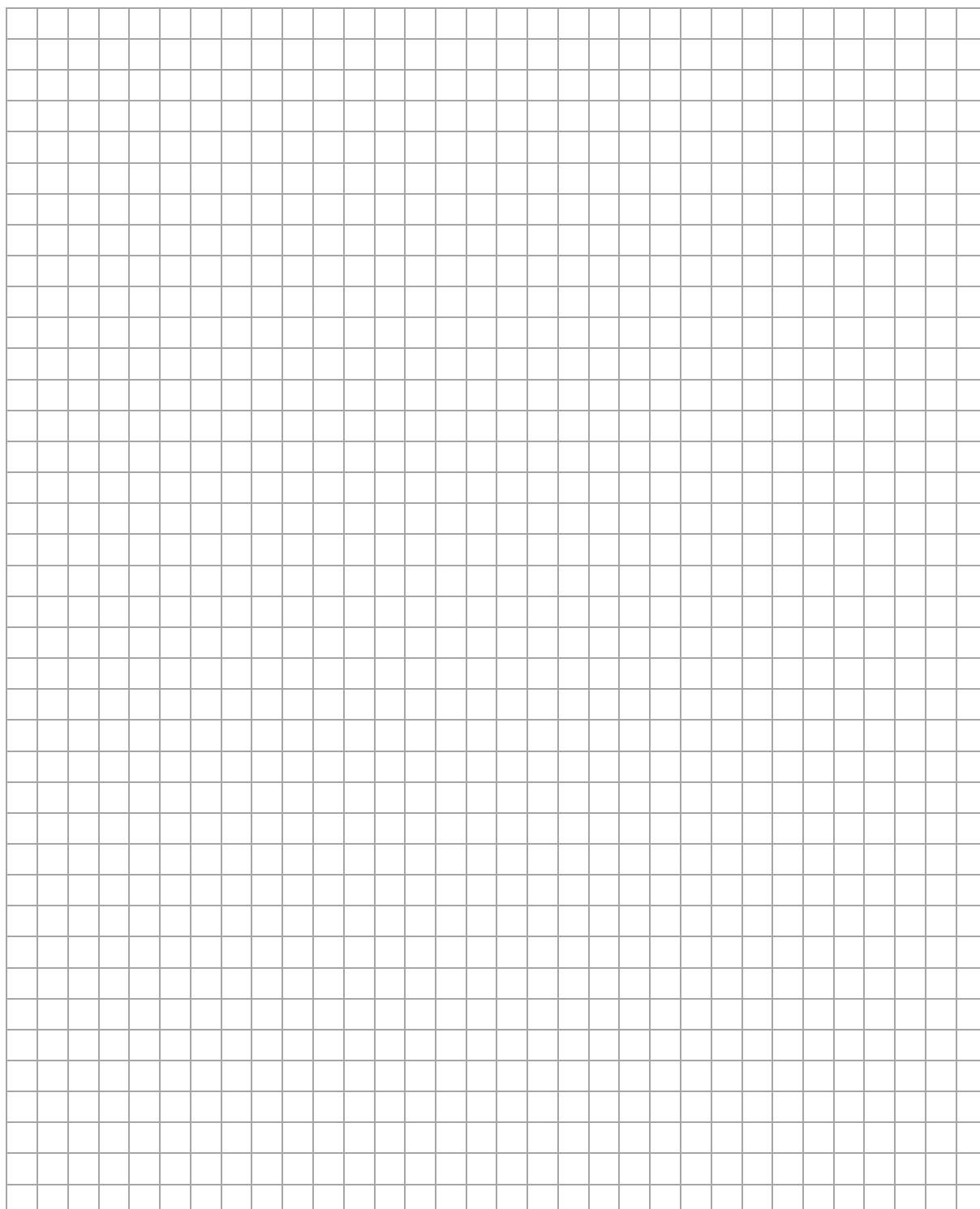

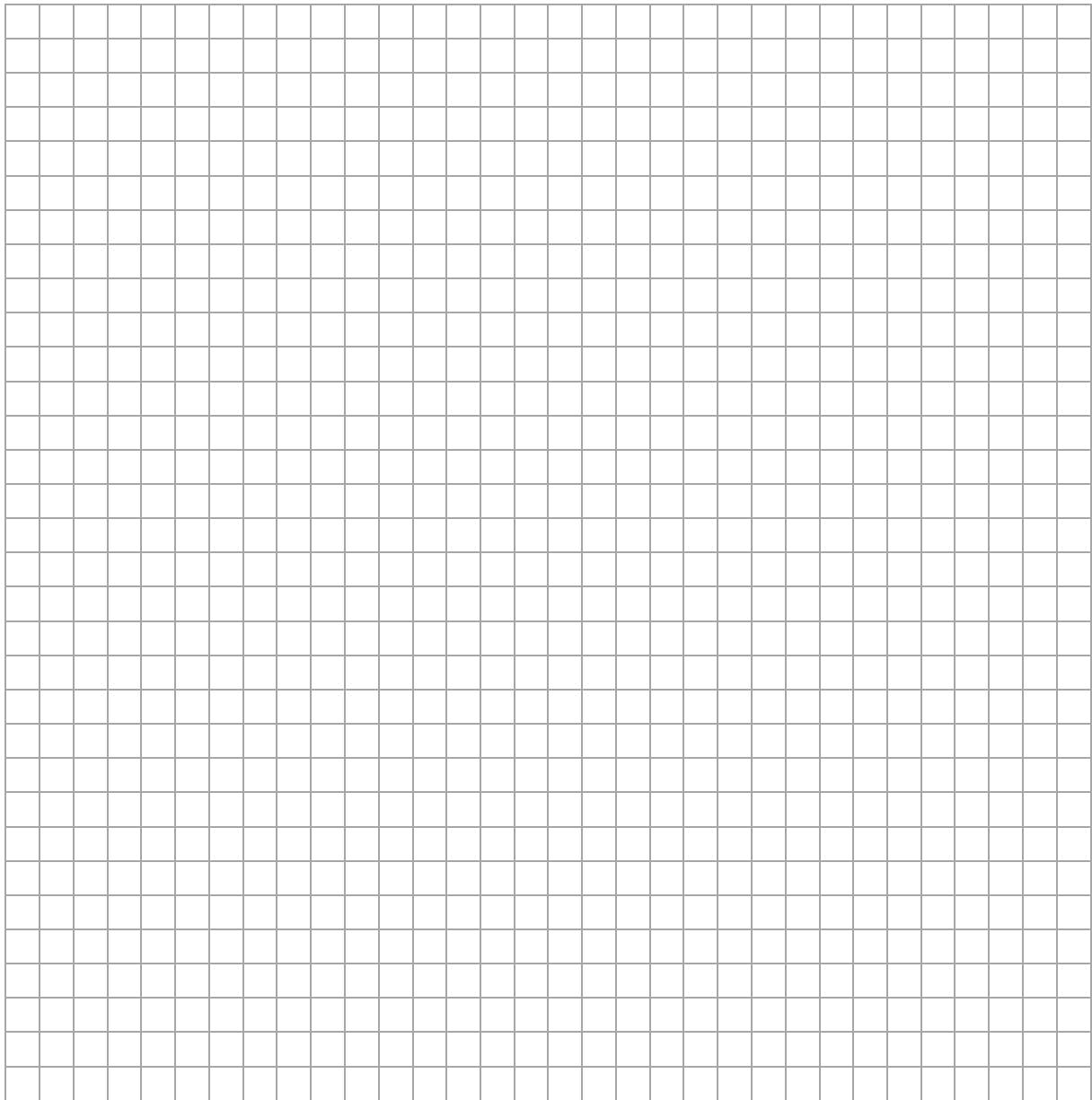

BRUDNOPIS (*nie podlega ocenie*)

