

INFORMATOR

o egzaminie ósmoklasisty z języka ukraińskiego

od roku szkolnego 2018/2019
dla uczniów z niepełnosprawnością
intelektualną w stopniu lekkim



Centralna Komisja Egzaminacyjna
Warszawa 2017

Zespół redakcyjny:

Ludmiła Stopińska (CKE)
Nataliya Vus (CKE)
dr Marcin Smolik (CKE)

Recenzenci:

dr hab. Svitlana Romaniuk
dr Rostyslav Kramar

Informator został opracowany przez Centralną Komisję Egzaminacyjną
we współpracy z okręgowymi komisjami egzaminacyjnymi.

Centralna Komisja Egzaminacyjna
ul. Józefa Lewartowskiego 6, 00-190 Warszawa
tel. 22 536 65 00
sekretariat@cke.edu.pl

Okręgowa Komisja Egzaminacyjna w Gdańsku
ul. Na Stoku 49, 80-874 Gdańsk
tel. 58 320 55 90
komisja@oke.gda.pl

Okręgowa Komisja Egzaminacyjna w Jaworznie
ul. Adama Mickiewicza 4, 43-600 Jaworzno
tel. 32 616 33 99
oke@oke.jaworzno.pl

Okręgowa Komisja Egzaminacyjna w Krakowie
os. Szkolne 37, 31-978 Kraków
tel. 12 683 21 01
oke@oke.krakow.pl

Okręgowa Komisja Egzaminacyjna w Łomży
al. Legionów 9, 18-400 Łomża
tel. 86 216 44 95
sekretariat@oke.lomza.pl

Okręgowa Komisja Egzaminacyjna w Łodzi
ul. Ksawerego Praussa 4, 94-203 Łódź
tel. 42 634 91 33
komisja@komisja.pl

Okręgowa Komisja Egzaminacyjna w Poznaniu
ul. Gronowa 22, 61-655 Poznań
tel. 61 854 01 60
sekretariat@oke.poznan.pl

Okręgowa Komisja Egzaminacyjna w Warszawie
pl. Europejski 3, 00-844 Warszawa
tel. 22 457 03 35
info@oke.waw.pl

Okręgowa Komisja Egzaminacyjna we Wrocławiu
ul. Tadeusza Zielińskiego 57, 53-533 Wrocław
tel. 71 785 18 94
sekretariat@oke.wroc.pl

Spis treści

1. Opis egzaminu ósmoklasisty z języka obcego nowożytnego 5
2. Przykładowe zadania z rozwiązaniami 11

- 4 *Informator o egzaminie ósmoklasisty z języka ukraińskiego od roku szkolnego 2018/2019 dla uczniów z niepełnosprawnością intelektualną w stopniu lekkim*

1. Opis egzaminu ósmoklasisty z języka obcego nowożytnego

WSTĘP

Język obcy nowożytny jest jednym z obowiązkowych przedmiotów egzaminacyjnych na egzaminie ósmoklasisty i na egzaminie maturalnym.

Egzamin ósmoklasisty z języka obcego nowożytnego sprawdza, w jakim stopniu uczeń VIII klasy szkoły podstawowej spełnia wymagania określone w podstawie programowej kształcenia ogólnego dla pierwszych dwóch etapów edukacyjnych w wersji II.1. (klasy I–VIII).

Informator prezentuje przykładowe zadania egzaminacyjne wraz z rozwiązaniami oraz wskazuje odniesienie zadań do wymagań podstawy programowej. Zadania w *Informatorze* nie wyczerpują wszystkich typów zadań, które mogą wystąpić w arkuszu egzaminacyjnym. Nie ilustrują również wszystkich wymagań z języka obcego nowożytnego zapisanych w podstawie programowej. Dlatego *Informator* nie może być jedyną ani nawet główną wskazówką do planowania procesu kształcenia w szkole. Tylko realizacja wszystkich wymagań z podstawy programowej, zarówno ogólnych, jak i szczegółowych, może zapewnić odpowiednie wykształcenie uczniów w zakresie danego języka obcego, w tym ich właściwe przygotowanie do egzaminu ósmoklasisty.

ZADANIA NA EGZAMINIE

W arkuszu egzaminacyjnym znajdują się zarówno zadania zamknięte, jak i otwarte. Zadania zamknięte to takie, w których uczeń wybiera odpowiedź spośród podanych. Wśród zadań zamkniętych znajdują się m.in. zadania wyboru wielokrotnego, zadania typu prawda-fałsz oraz zadania na dobieranie.

W zadaniach otwartych uczeń samodzielnie formułuje odpowiedź. Mogą one wymagać uzupełnienia podanego słowa brakującymi literami lub wstawienia do zdania podanego słowa we właściwej formie.

Wśród zadań otwartych znajdzie się również zadanie polegające na udzieleniu odpowiedzi na podane pytania dotyczące materiału ikonograficznego.

Zadania egzaminacyjne będą sprawdzały poziom opanowania umiejętności opisanych w następujących wymaganiach ogólnych w podstawie programowej kształcenia ogólnego:

- Znajomość środków językowych
- Rozumienie wypowiedzi
- Tworzenie wypowiedzi
- Reagowanie na wypowiedzi
- Przetwarzanie wypowiedzi.

OPIS ARKUSZA EGZAMINACYJNEGO

Egzamin ósmoklasisty z języka obcego nowożytnego trwa do 135 minut. W arkuszu egzaminacyjnym będzie od 50 do 60 zadań, w tym około 50 zadań ujętych w 8–11 wiązek.

Arkusz egzaminacyjny z języka obcego nowożytnego obejmuje następujące części:

- Rozumienie ze słuchu
- Znajomość funkcji językowych
- Rozumienie tekstów pisanych
- Znajomość środków językowych
- Wypowiedź pisemna.

Rozumienie ze słuchu

Podstawę zadań sprawdzających wiadomości i umiejętności w zakresie rozumienia ze słuchu stanowią krótkie teksty dwukrotnie odtwarzane w sali egzaminacyjnej z płyty CD, na której – oprócz tekstów w języku obcym – nagrane są instrukcje w języku polskim, dotyczące rozwiązywania zadań. Część zadań może być oparta na materiale ikonograficznym.

RODZAJE I TEMATYKA TEKSTÓW; WYMAGANIA SZCZEGÓŁOWE	określone w podstawie programowej II.1.: <ul style="list-style-type: none">• I.1.–I.14.• II.1.–II.6.
ŹRÓDŁA TEKSTÓW	teksty adaptowane, czytane przez rodzimych użytkowników języka
CZAS TRWANIA	ok. 30 minut
	całe nagranie z dwukrotnie odczytanymi tekstami, poleceniami i przerwami na wykonanie zadań
TYPY ZADAŃ	zadania zamknięte: <ul style="list-style-type: none">• wybór wielokrotny• dobieranie• prawda-fałsz
LICZBA ZADAŃ	10–12 (w tym 1–2 wiązki)
UDZIAŁ W WYNIKU SUMARYCZNYM	ok. 20%

Znajomość funkcji językowych

Zadania w tej części arkusza egzaminacyjnego sprawdzają znajomość funkcji językowych oraz podobieństw i różnic w sposobie ich realizacji w języku polskim i obcym. Znajomość tych zagadnień uwzględniona jest w podstawie programowej w wymaganiach szczegółowych dotyczących reagowania na wypowiedzi oraz świadomości językowej.

Zadania oparte są na krótkich tekstach lub materiale ikonograficznym zamieszczonym w arkuszu egzaminacyjnym. Podstawę części zadań sprawdzających wiedzę z zakresu znajomości funkcji językowych mogą stanowić wysłuchane krótkie (jedno-, dwuzdaniowe) wypowiedzi, odtwarzane dwukrotnie z płyty CD, wraz z instrukcjami w języku polskim dotyczącymi rozwiązywania zadań.

TEMATYKA TEKSTÓW; WYMAGANIA SZCZEGÓŁOWE	określone w podstawie programowej II.1.: <ul style="list-style-type: none"> • I.1.–I.14. • VI.1.–VI.14. • XIV.
TYPY ZADAŃ	zadania zamknięte: <ul style="list-style-type: none"> • wybór wielokrotny • dobieranie
LICZBA ZADAŃ	9–11 (w tym 1–2 wiązki)
UDZIAŁ W WYNIKU SUMARYCZNYM	ok. 15%

Rozumienie tekstów pisanych

Zadania sprawdzające wiadomości i umiejętności w zakresie rozumienia tekstów pisanych oparte są na tekstach zamieszczonych w arkuszu egzaminacyjnym. Część zadań może być oparta na materiale ikonograficznym.

RODZAJE I TEMATYKA TEKSTÓW; WYMAGANIA SZCZEGÓŁOWE	określone w podstawie programowej II.1.: <ul style="list-style-type: none"> • I.1.–I.14. • III.1.–III.7.
ŹRÓDŁA TEKSTÓW	teksty adaptowane
TYPY ZADAŃ	zadania zamknięte: <ul style="list-style-type: none"> • wybór wielokrotny • dobieranie • prawda-fałsz
LICZBA ZADAŃ	14–16 (w tym 3–4 wiązki)
UDZIAŁ W WYNIKU SUMARYCZNYM	ok. 25%

Znajomość środków językowych

Zadania sprawdzające znajomość środków językowych (leksykalno-gramatycznych) oparte są na pojedynczych zdaniach lub krótkich tekstach zamieszczonych w arkuszu egzaminacyjnym. Część zadań może być oparta na materiale ikonograficznym.

TEMATYKA TEKSTÓW; ZAKRES ŚRODKÓW LEKSYKALNYCH; WYMAGANIA SZCZEGÓŁOWE	określone w podstawie programowej II.1.: <ul style="list-style-type: none"> • I.1.–I.14. • VIII.1., VIII.3. • XIV.
TYPY ZADAŃ	zadania zamknięte: <ul style="list-style-type: none"> • wybór wielokrotny • dobieranie • prawda-fałsz zadania otwarte: <ul style="list-style-type: none"> • zadanie z luką/lukami • podpisywanie obrazków • uzupełnianie zdań wyrazami we właściwej formie • tłumaczenie fragmentów zdań na język obcy
LICZBA ZADAŃ	14–16 (3–4 wiązki, w tym przynajmniej 2 wiązki z zadaniami otwartymi)
UDZIAŁ W WYNIKU SUMARYCZNYM	ok. 25%

Wypowiedź pisemna

Zadanie polega na napisaniu krótkich, prostych wypowiedzi dotyczących materiału ikonograficznego zgodnie z poleceniem.

TEMATYKA TEKSTÓW; WYMAGANIA SZCZEGÓŁOWE	określone w podstawie programowej II.1.: <ul style="list-style-type: none">• I.1.–I.14.• V.1.–V.8.• VII.1.–VII.14.• VIII.1., VIII.3.• XIV.
TYP ZADANIA	zadanie otwarte
CHARAKTERYSTYKA ZADANIA	<ul style="list-style-type: none">• zadanie oparte na obrazkach• do każdego obrazka pytanie lub polecenie w języku polskim
UDZIAŁ W WYNIKU SUMARYCZNYM	ok. 15%

ZASADY OCENIANIA**Zadania zamknięte**

1 pkt – poprawna odpowiedź.

0 pkt – odpowiedź niepoprawna lub brak odpowiedzi.

Zadania otwarte sprawdzające znajomość środków językowych

W zadaniach otwartych sprawdzających znajomość środków językowych wymagana jest pełna poprawność gramatyczna i ortograficzna.

Zadanie otwarte sprawdzające tworzenie wypowiedzi pisemnej

1. Zdający otrzymuje 2 punkty, jeżeli udzielił pełnej odpowiedzi, zgodnej z treścią pytania i zamieszczonym w arkuszu materiałem ikonograficznym (jeżeli pytanie dotyczy materiału ikonograficznego), odpowiedział na pytanie pełnym zdaniem, a odpowiedź jest bezbłędna lub występują w niej drobne błędy.
2. Zdający otrzymuje 1 punkt, jeżeli:
 - a) udzielił pełnej odpowiedzi, zgodnej z treścią pytania i materiałem ikonograficznym (jeżeli pytanie dotyczy materiału ikonograficznego), w której występują poważne błędy,
 - b) udzielił niepełnej odpowiedzi*, która jest bezbłędna lub występują w niej drobne błędy,
 - c) odpowiedź zdającego jest zgodna z treścią pytania i materiału ikonograficznego (jeżeli pytanie dotyczy materiału ikonograficznego) oraz w pełni poprawna językowo, ale uczeń nie odpowiedział pełnym zdaniem (np. użył równoważnika zdania).
3. Zdający otrzymuje 0 punktów, jeżeli:
 - a) udzielił odpowiedzi niezgodnej z treścią pytania i/lub materiałem ikonograficznym (jeżeli pytanie dotyczy materiału ikonograficznego),
 - b) udzielił odpowiedzi, która jest niekomunikatywna,
 - c) udzielił niepełnej odpowiedzi*, w której występują poważne błędy,
 - d) nie odpowiedział pełnym zdaniem (np. użył równoważnika zdania) i odpowiedź nie jest w pełni poprawna językowo,
 - e) udzielił odpowiedzi w języku polskim,
 - f) nie udzielił odpowiedzi na pytanie lub odpowiedział wymijająco, np. *Nie wiem*.
4. Za poprawny uznaje się zapis liczebnika cyfrą.

Ocena odpowiedzi komunikatywnych i zgodnych z treścią pytania / materiału ikonograficznego (jeżeli pytanie dotyczy materiału ikonograficznego)

	odpowiedź poprawna	drobne błędy	poważne błędy
odpowiedź pełna	2	2	1
odpowiedź niepełna*	1	1	0
równoważnik zdania	1	0	0

*np. zdający odpowiedział tylko na część pytania lub jego odpowiedź jest częściowo zgodna z treścią pytania i/lub materiałem ikonograficznym

- 10** *Informator o egzaminie ósmoklasisty z języka ukraińskiego od roku szkolnego 2018/2019 dla uczniów z niepełnosprawnością intelektualną w stopniu lekkim*

2.

Przykładowe zadania z rozwiązaniami

W *Informatorze* dla każdego zadania podano:

- liczbę punktów możliwych do uzyskania za jego rozwiązanie (po numerze zadania)
- najważniejsze wymagania ogólne i szczegółowe, które są sprawdzane w tym zadaniu
- zasady oceniania rozwiązań zadań
- poprawne rozwiązanie każdego zadania zamkniętego oraz przykładowe rozwiązania każdego zadania otwartego.

ROZUMIENIE ZE SŁUCHU

Zadanie 1. (0–5)

Usłyszysz dwukrotnie pięć rozmów. Połącz każdą rozmowę z jednym obrazkiem (A–E). Wpisz odpowiednią literę w każdą kratkę (1.–5.).

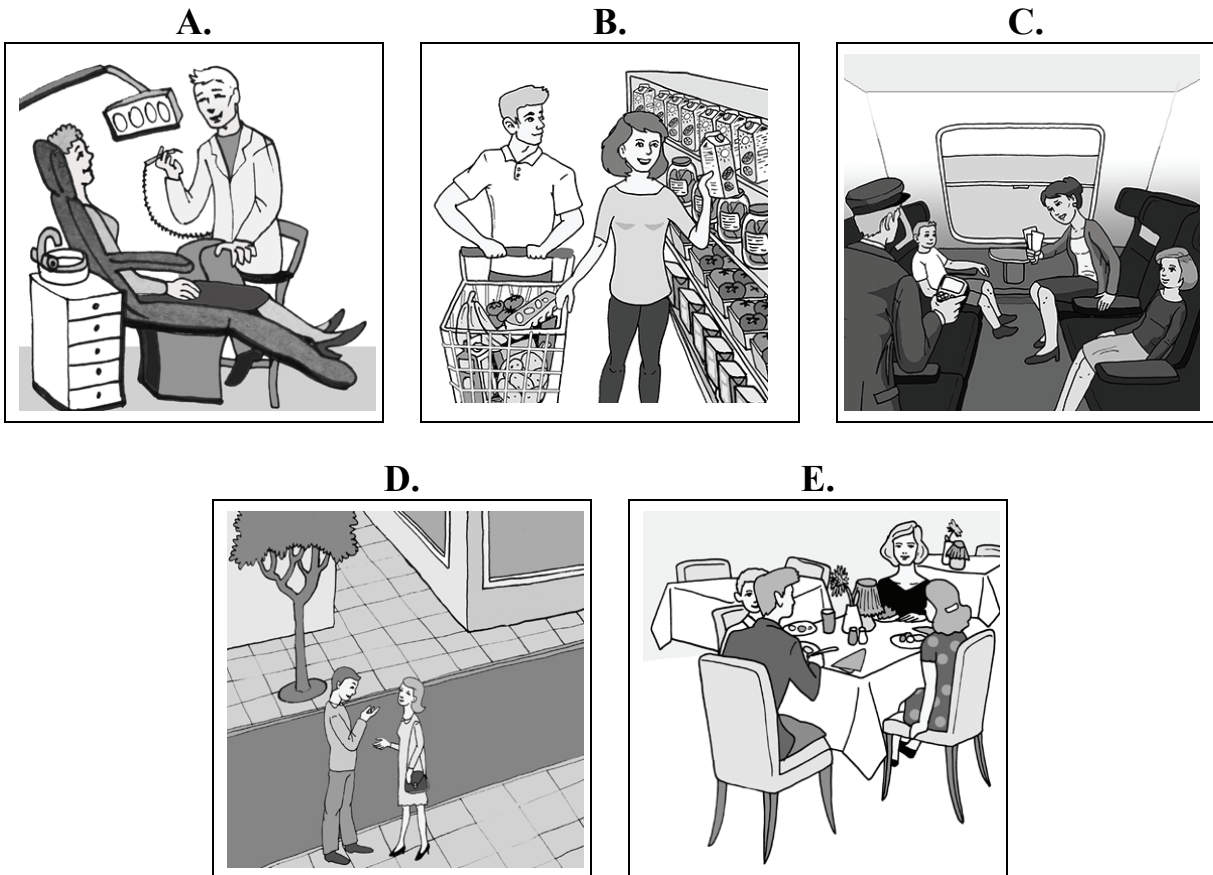

1.

2.

3.

4.

5.

Transkrypcja do zadania 1.

Tekst 1.

- Добре, що ми сьогодні обідаємо тут.
- Так, тут дуже смачно і недорого.

Tekst 2.

- Пред'явіть, будь ласка, Ваші квитки.
- Будь ласка, ось вони. Ми їдемо до Києва.

Tekst 3.

- Олю, ми вже все купили?
- Візьмемо ще тільки хліб і сік.

Tekst 4.

- Який зуб у Вас болить?
- Другий з лівої сторони знизу, лікарю.
- Зараз подивимося. Відкрийте, будь ласка, рот.

Tekst 5.

- Ви не підкажете, де знаходиться найближче кафе?
- Недалеко, за тим магазином.

Wymaganie ogólne

II. Rozumienie wypowiedzi.

Uczeń rozumie proste wypowiedzi ustne artykułowane wyraźnie, w standardowej odmianie języka [...].

Wymaganie szczegółowe

II.4. Uczeń określa kontekst wypowiedzi.

Zasady oceniania

1 pkt – poprawna odpowiedź.

0 pkt – odpowiedź niepoprawna lub brak odpowiedzi.

Rozwiązanie

1. E
2. C
3. B
4. A
5. D

Zadanie 2. (0-1)

Usłyszysz dwukrotnie rozmowę Oli i Igora. Zaznacz, jaki prezent kupi Ola. Wpisz znak X w kratkę A, B albo C.

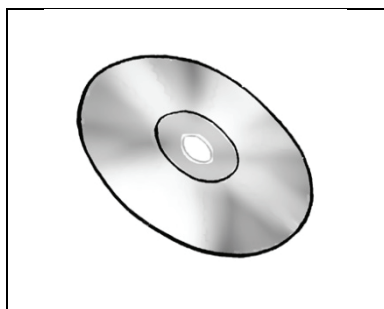
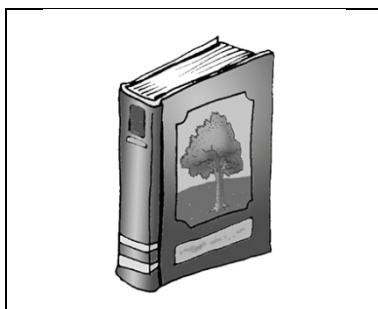
A. B. C. **Transkrypcja do zadania 2.**

- Ігорє, допоможі мені вибрати подарунок твоєму братові.
- Купи йому музичний диск.
- Диск я йому дарувала торік. Може, тоді книгу?
- Олю, ти ж знаєш, що мій брат не любить читати. Купи йому що-небудь солодке, наприклад, шоколад. Він його дуже любить.
- Дякую за пораду. Так і зроблю.

Wymaganie ogólne

II. Rozumienie wypowiedzi.

Uczeń rozumie proste wypowiedzi ustne artykułowane wyraźnie, w standardowej odmianie języka [...].

Wymaganie szczegółowe

II.5. Uczeń znajduje w wypowiedzi określone informacje.

Zasady oceniania

1 pkt – poprawna odpowiedź.

0 pkt – odpowiedź niepoprawna lub brak odpowiedzi.

Rozwiązanie

C

Zadanie 3. (0-1)

Usłyszysz dwukrotnie rozmowę przyjaciół. Zaznacz, jaka pogoda będzie jutro. Wpisz znak X w kratkę A, B albo C.

A.



B.

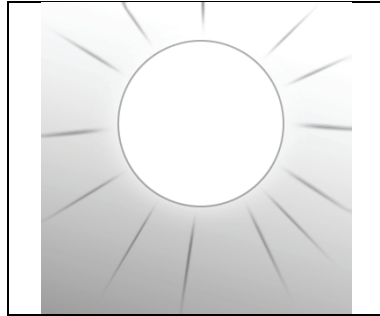

C.



Transkrypcja do zadania 3.

- Миколо, ти не знаєш, яка буде завтра погода? Знову дощ?
- По радіо передали, що буде тепло і сонячно. Так що завтра можеш залишити парасольку вдома.
- Чудова новина!

Wymaganie ogólne

II. Rozumienie wypowiedzi.

Uczeń rozumie proste wypowiedzi ustne artykułowane wyraźnie, w standardowej odmianie języka [...].

Wymaganie szczegółowe

II.5. Uczeń znajduje w wypowiedzi określone informacje.

Zasady oceniania

1 pkt – poprawna odpowiedź.

0 pkt – odpowiedź niepoprawna lub brak odpowiedzi.

Rozwiązanie

B

Zadanie 4. (0-1)

Usłyszysz dwukrotnie wypowiedź dziewczynki. Zaznacz, o kim/o czym mówi. Wpisz znak X w kratkę A, B albo C.

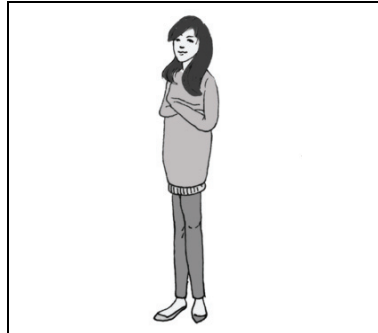
A. B. C. **Transkrypcja do zadania 4.**

Її звать Роза. Їй дев'ять років. Роза – справжня красуня! У неї великі зелені очі, блискуча чорна шерсть і пухнастий хвіст. Коли я роблю уроки, вона завжди лежить на моєму столі. Роза любить грати з м'ячиком, а з їжі їй найбільше подобається риба. Вона чудово лазить по деревах і любить ловити мишей.

Wymaganie ogólne

II. Rozumienie wypowiedzi.

Uczeń rozumie proste wypowiedzi ustne artykułowane wyraźnie, w standardowej odmianie języka [...].

Wymaganie szczegółowe

II.2. Uczeń określa główną myśl wypowiedzi [...].

Zasady oceniania

1 pkt – poprawna odpowiedź.

0 pkt – odpowiedź niepoprawna lub brak odpowiedzi.

Rozwiązanie

C

ZNAJOMOŚĆ FUNKCJI JĘZYKOWYCH

Zadanie 5. (0–1)

Chcesz przywitać się ze swoim kolegą z Ukrainy. Co powiesz? Usłyszysz dwukrotnie trzy wypowiedzi (A–C). Wpisz znak X w kratkę A, B albo C.

A.

B.

C.

Transkrypcja do zadania 5.

A. Бувай!

B. Привіт!

C. До побачення.

Wymaganie ogólne

IV. Reagowanie na wypowiedzi.

Uczeń uczestniczy w rozmowie i w typowych sytuacjach reaguje w sposób zrozumiały, adekwatnie do sytuacji komunikacyjnej [...].

Wymaganie szczegółowe

VI.14. Uczeń stosuje zwroty i formy grzecznościowe.

Zasady oceniania

1 pkt – poprawna odpowiedź.

0 pkt – odpowiedź niepoprawna lub brak odpowiedzi.

Rozwiązanie

B

Zadanie 6. (0-1)

Chcesz zaprosić koleżankę z Kijowa do swojego domu. Co powiesz? Usłyszysz dwukrotnie trzy wypowiedzi (A–C). Wpisz znak X w kratkę A, B albo C.

A. B. C. **Transkrypcja do zadania 6.**

A. Аню, буду в тебе завтра.

B. Аня запросила мене до себе додому.

C. Аню, приходь до мене ввечері в гості.

Wymaganie ogólne

IV. Reagowanie na wypowiedzi.

Uczeń uczestniczy w rozmowie i w typowych sytuacjach reaguje w sposób zrozumiały, adekwatnie do sytuacji komunikacyjnej [...].

Wymaganie szczegółowe

VI.7. Uczeń zaprasza [...].

Zasady oceniania

1 pkt – poprawna odpowiedź.

0 pkt – odpowiedź niepoprawna lub brak odpowiedzi.

Rozwiązanie

C

Zadanie 7. (0–5)

Uzupełnij każdą rozmowę brakującą wypowiedzią (A–E). Wpisz odpowiednią literę w każdą kratkę (1.–5.).

A. Рада познайомитися з тобою.

B. Нові джинси та светр!

C. У мене болить живіт.

D. На п'ятій зупинці.

E. Пів на п'яту.



Wymaganie ogólne

IV. Reagowanie na wypowiedzi.

Uczeń uczestniczy w rozmowie i w typowych sytuacjach reaguje w sposób zrozumiały, adekwatnie do sytuacji komunikacyjnej [...].

Wymagania szczegółowe

VI.3. Uczeń [...] przekazuje informacje i wyjaśnienia (1., 2., 3., 5.).

VI.13. Uczeń wyraża uczucia i emocje (4.).

Zasady oceniania

1 pkt – poprawna odpowiedź.

0 pkt – odpowiedź niepoprawna lub brak odpowiedzi.

Rozwiązanie

1. C
2. E
3. B
4. A
5. D

ROZUMIENIE TEKSTÓW PISANYCH

Zadanie 8. (0–3)

Przeczytaj teksty. Zdecyduj, czy każde zdanie (1.–3.) jest zgodne z treścią tekstu (TAK albo NIE). Wpisz znak X w odpowiednią kratkę.

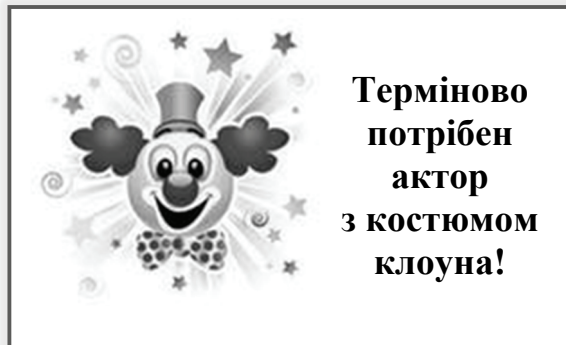

1. Автор тексту хоче продати одяг.

TAK

NIE



2. Учні можуть принести книги 1 червня.

TAK

NIE

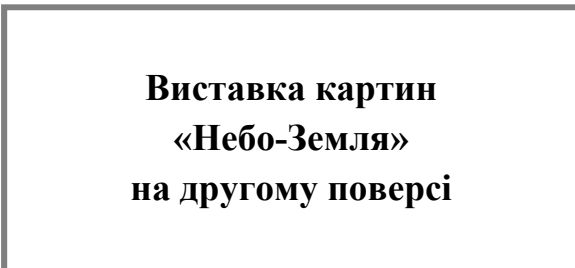

3. Цей текст можна прочитати у музеї.

TAK

NIE

Wymaganie ogólne

II. Rozumienie wypowiedzi.

Uczeń rozumie [...] proste wypowiedzi pisemne [...].

Wymagania szczegółowe

III.2. Uczeń określa intencje nadawcy/autora tekstu (1.).

III.4. Uczeń znajduje w tekście określone informacje (2.).

III.3. Uczeń określa kontekst wypowiedzi (3.).

Zasady oceniania

1 pkt – poprawna odpowiedź.

0 pkt – odpowiedź niepoprawna lub brak odpowiedzi.

Rozwiązanie

1. NIE
2. NIE
3. TAK

Zadanie 9. (0-3)

Przeczytaj tekst. Wybierz poprawne dokończenie zdań. Wpisz znak X w kratkę obok odpowiedzi A, B albo C.

ДІДУСЬ-УЧЕНЬ

Мене звать Андрій. Моєму дідусеві 68 років. Він уже не працює і багато подорожує. У школі дідусь вивчав німецьку мову. Він також непогано розмовляє і пише англійською. А нещодавно він вирішив записатися на курси французької мови.

Інформацію про курси він знайшов в Інтернеті. Дідусь – найстарший учень у групі, тому на курсах йому дали підручники безкоштовно. Усі ми – тато, мама, я і моя сестра – раді, що дідусь буде займатися цікавою справою. Ми навіть подарували йому великий словник. А моя сестра Оля, яка має лише найвищі оцінки з французької в школі, запропонувала дідусеві свою допомогу.

1. Дідусь хоче вивчити

A. німецьку мову.

B. англійську мову.

C. французьку мову.

2. Підручники дідусь

A. узяв у бібліотеці.

B. отримав на курсах.

C. купив в Інтернеті.

3. Допомагати дідусеві у навчанні буде

A. син.

B. онук.

C. онука.

Wymaganie ogólne

II. Rozumienie wypowiedzi.

Uczeń rozumie [...] proste wypowiedzi pisemne [...].

Wymaganie szczegółowe

III.4. Uczeń znajduje w tekście określone informacje.

Zasady oceniania

1 pkt – poprawna odpowiedź.

0 pkt – odpowiedź niepoprawna lub brak odpowiedzi.

Rozwiązanie

1. C

2. B

3. C

Zadanie 10. (0–4)

Прочитай текст. Допасуй obrazek (A–E) до кожної частини тексту. Jeden obrazek nie pasuje do żadnej części tekstu. Wpisz odpowiednią literę w każdą kratkę (1.–4.).

A.



B.



C.



D.



E.

**РУДИЙ ФУТБОЛІСТ**1.

Одного разу я прийшла до своєї сусідки в гості і побачила в її кімнаті руде кошеня. Воно каталося на футбольному м'ячику і весело нявкало. «Оце Футболіст! Добре було б мати такого!» – подумала я.

2.

Сусідка дуже зраділа тому, що я вирішила завести кошеня. Вона взяла рудого Футболіста на руки і пішла на кухню. Я за нею. Там на підлозі стояв кошик, а в ньому троє кошенят: чорне, біле і мій рудий Футболіст. «Вибирай будь-яке!» – запропонувала сусідка.

3.

Звичайно, я взяла руде кошеня. Принесла додому і назвала його Футболіст. Хоча м'ячик його вже не цікавив. Зате акваріум із золотою рибкою справив на кошеня величезне враження. Увесь вечір Футболіст намагався зловити рибку.

4.

Футболіст виявився дуже відважним і сміливим кошеням. Коли він побачив у дворі велику собаку, не злякався, а сміливо до неї підійшов. Ось таке в мене кошеня!

Wymaganie ogólne

II. Rozumienie wypowiedzi.

Uczeń rozumie [...] proste wypowiedzi pisemne [...].

Wymaganie szczegółowe

III.1. Uczeń określa główną myśl [...] fragmentu tekstu.

Zasady oceniania

1 pkt – poprawna odpowiedź.

0 pkt – odpowiedź niepoprawna lub brak odpowiedzi.

Rozwiązanie

1. C

2. B

3. E

4. A

Zadanie 11. (0–3)

Przeczytaj tekst. Uzupełnij go brakującymi fragmentami zdań (A–D). Jeden fragment zdania nie pasuje do tekstu. Wpisz odpowiednią literę w każdą kratkę (1.–3.).

Klient: Скажіть, цей столик біля вікна вільний?

Kelner: Так, сідайте будь ласка. Що 1. ?

Klient: Будьте ласкаві, чашечку кави і морозиво.

Kelner: Каву з молоком?

Klient: Ні, 2. .

Kelner: А яке морозиво?

Klient: Будь ласка, 3. , якщо є.

Kelner: Звичайно! Це все?

Klient: Так. Дякую!

A. смачна страва

B. тільки з цукром

C. будете замовляти

D. шоколадне з горіхами

Wymaganie ogólne

II. Rozumienie wypowiedzi.

Uczeń rozumie [...] proste wypowiedzi pisemne [...].

Wymaganie szczegółowe

III.5. Uczeń rozpoznaje związki między poszczególnymi częściami tekstu.

Zasady oceniania

1 pkt – poprawna odpowiedź.

0 pkt – odpowiedź niepoprawna lub brak odpowiedzi.

Rozwiązanie

1. C

2. B

3. D

ZNAJOMOŚĆ ŚRODKÓW JĘZYKOWYCH

Zadanie 12. (0–3)

Zdecyduj, czy każde zdanie (1.–3.) jest zgodne z obrazkiem (TAK albo NIE). Wpisz znak X w odpowiednią kratkę.



1. Хлопчик катається на лижах.

TAK

NIE



2. Ігор сидить у кріслі.

TAK

NIE



3. Вони знаходяться в автобусі.

TAK

NIE

Wymagania ogólne

I. Znajomość środków językowych.

Uczeń posługuje się podstawowym zasobem środków językowych (leksykalnych, gramatycznych, ortograficznych) [...].

V. Przetwarzanie wypowiedzi.

Uczeń zmienia formę przekazu [...].

Wymagania szczegółowe

I. Uczeń posługuje się podstawowym zasobem środków językowych (leksykalnych, gramatycznych, ortograficznych) [...].

VIII.1. Uczeń przekazuje w języku obcym nowożytnym informacje zawarte w materiałach wizualnych [...].

Zasady oceniania

1 pkt – poprawna odpowiedź.

0 pkt – odpowiedź niepoprawna lub brak odpowiedzi.

Rozwiązanie

1. TAK

2. NIE

3. TAK

Zadanie 13. (0–3)

Co przedstawiają obrazki? Wpisz w kratki brakujące litery.

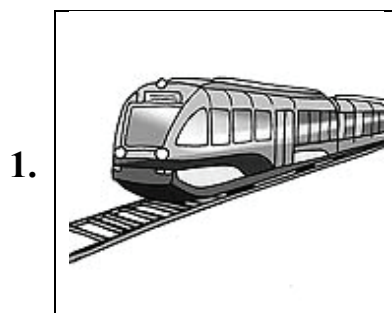

П				Д
---	--	--	--	---



Л		Ж		а
---	--	---	--	---

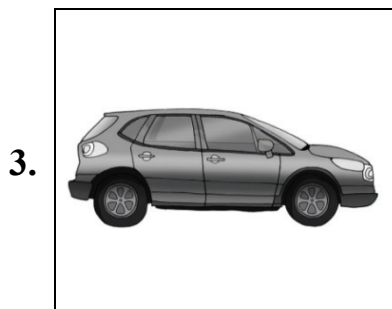

М			И		а
---	--	--	---	--	---

Wymagania ogólne

I. Znajomość środków językowych.

Uczeń posługuje się podstawowym zasobem środków językowych (leksykalnych, gramatycznych, ortograficznych) [...].

V. Przetwarzanie wypowiedzi.

Uczeń zmienia formę przekazu [...].

Wymagania szczegółowe

I. Uczeń posługuje się podstawowym zasobem środków językowych (leksykalnych, gramatycznych, ortograficznych) [...].

VIII.1. Uczeń przekazuje w języku obcym nowożytnym informacje zawarte w materiałach wizualnych [...].

Zasady oceniania

1 pkt – poprawna odpowiedź.

0 pkt – odpowiedź niepoprawna lub brak odpowiedzi.

Rozwiązanie

1. поїзд
2. ложка
3. машина

Zadanie 14. (0–3)

Wpisz słowo podane w nawiasie we właściwej formie.

1. Батьки вранці (**іти**) _____ на роботу.
2. Оля взяла (**книга**) _____ і пішла у бібліотеку.
3. Тамара купила (**жовтий**) _____ блузку.

Wymaganie ogólne

I. Znajomość środków językowych.

Uczeń posługuje się podstawowym zasobem środków językowych (leksykalnych, gramatycznych, ortograficznych) [...].

Wymaganie szczegółowe

I. Uczeń posługuje się podstawowym zasobem środków językowych (leksykalnych, gramatycznych, ortograficznych) [...].

Zasady oceniania

1 pkt – poprawna odpowiedź.

0 pkt – odpowiedź niepoprawna lub brak odpowiedzi.

Rozwiązanie

1. ідуть/йдуть
2. книгу
3. жовту

TWORZENIE WYPOWIEDZI PISEMNEJ

Zadanie 15. (0-10)

Odpowiedz na pytania dotyczące obrazków pełnymi zdaniami w języku ukraińskim.

Obrazek 1.



Co robi mama?

Obrazek 2.



Gdzie znajdują się Marta i Anton?

Obrazek 3.



Kogo kąpie chłopiec?

Obrazek 4.



Dlaczego Anna przyszła do lekarza?

Obrazek 5.



Jaka jest pogoda?

Wymagania ogólne

I. Znajomość środków językowych.

Uczeń posługuje się podstawowym zasobem środków językowych (leksykalnych, gramatycznych, ortograficznych) [...].

III. Tworzenie wypowiedzi.

Uczeń samodzielnie formułuje krótkie, proste, spójne i logiczne wypowiedzi [...] pisemne [...].

IV. Reagowanie na wypowiedzi.

Uczeń [...] reaguje w sposób zrozumiały, adekwatnie do sytuacji komunikacyjnej, [...] pisemnie [...].

V. Przetwarzanie wypowiedzi.

Uczeń zmienia formę przekazu [...].

Wymagania szczegółowe

I. Uczeń posługuje się podstawowym zasobem środków językowych (leksykalnych, gramatycznych, ortograficznych) [...] w zakresie następujących tematów:

5. życie prywatne

11. zdrowie

13. świat przyrody.

V. Uczeń tworzy krótkie, proste, spójne i logiczne wypowiedzi pisemne:

1. opisuje ludzi, [...] miejsca i zjawiska

2. opowiada o czynnościach [...].

VII.3. Uczeń [...] przekazuje informacje i wyjaśnienia.

VIII.1. Uczeń przekazuje w języku obcym nowożytnym informacje zawarte w materiałach wizualnych [...].

VIII.3. Uczeń przekazuje w języku obcym nowożytnym informacje sformułowane w języku polskim.

Ocena przykładowych odpowiedzi uczniów

Zadanie	Przykład	Odpowiedź ucznia	2 punkty	1 punkt
1.	1.	Мама читає дітям книжку.	X	
	2.	Читає.		X
2.	1.	Марта й Антон на пляжі.	X	
	2.	На пляжі.		X
3.	1.	Хлопчик купає собаку.	X	
	2.	Собаку.		X
4.	1.	Анна захворіла.	X	
	2.	Захворіла.		X
5.	1.	Йде дощ.	X	
	2.	Дощ.		X